

***Nikon***  
**Dos Multi-Dateur**

**MF-23**

MANUEL D'UTILISATION

## SOMMAIRE

AVANT PROPOS .....	3
DESCRIPTIF .....	5—9
MISE EN PLACE DES PILES .....	10
MISE EN PLACE DU MF-23 .....	11
TABLEAU DES COMMANDES .....	11—25
Sélecteur FONCTION (FNC) .....	12—13
Sélecteur MODE (MOD) .....	14—20
Sélecteur SELECTION (SEL) .....	21
Sélecteurs de réglage .....	22
Sélecteur REGLAGE/REINITIALISATION (S/R) .....	22—23
Sélecteur IMPRESSION (PRN) .....	24
Sélecteur MARCHE/ARRET (S/S) .....	24
Sélecteur SEQUENCE AUTOMATIQUE D'EXPOSITION DIFFERENCIEE .....	25
Sélecteur d'alarme .....	25
REGLAGE DE L'IMPRESSION DES DONNEES .....	26—41
Réglage de la date et de l'heure .....	26—33
Comptage de poses .....	34—35
Réglage du numéro de séquence .....	36—37
Réglage du numéro fixe .....	38—39
Mode de vitesse de déclenchement/ ouverture .....	40—41
REGLAGE DU NIVEAU D'IMPRESSION .....	42—43
IMPRESSION DES DONNEES .....	44—51
FONCTION A INTERVALLE DE POSE .....	52—61
FONCTION DE RETARD D'EXPOSITION .....	62—66
FONCTION D'EXPOSITION ETENDUE .....	67—73
FONCTION D'ALARME QUOTIDIENNE .....	74—76
FONCTION DE PRESELECTION A LA MISE AU POINT (PRIORITE A LA MISE AU POINT) .....	77—80
FONCTION D'ALARME DE FILM .....	81—84
FONCTION D'ARRET DE FILM .....	85—88
SEQUENCE AUTOMATIQUE D'EXPOSITION DIFFERENCIEE .....	89—98
FONCTIONS COMBINEES DU MF-23 .....	99—125
Combinaison Séquence automatique d'expositions différenciées/Intervalle de pose .....	99—102
Combinaison Séquence automatique d'expositions différenciées/Retard d'exposition .....	103—106
Combinaison Intervalle de pose/Présélection de la mise au point (priorité à la mise au point) .....	107—108
Combinaison Intervalle de pose/Exposition étendue .....	109—111
Combinaison Intervalle de pose/Présélection de la mise au point (priorité à la mise au point)/ Exposition étendue .....	112—114

Combinaison Retard d'exposition/Présélection de la mise au point (priorité à la mise au point) .....	115—117
Combinaison Retard d'exposition/Exposition étendue .....	118—120
Combinaison Retard d'exposition/Présélection de la mise au point (priorité à la mise au point/Exposition étendue .....	121—123
Combinaison Présélection de la mise au point (priorité à la mise au point)/Exposition étendue .....	124—125
AFFICHAGE A CRISTAUX LIQUIDES (ACL) .....	126
CHANGEMENT DES PILES .....	127
CONSEILS D'ENTRETIEN POUR LE MF-23 .....	128
ACCESSOIRES .....	128
Partie inférieure de l'étui pour l'appareil photo .....	128
CARACTERISTIQUES .....	129—131

## AVANT PROPOS

Merci pour avoir acquis le dos multi-dateur MF-23 de Nikon. Bien que le MF-23 soit très facile d'utilisation, lire soigneusement ce mode d'emploi avant de commencer à l'utiliser.

Les dos multi-dateur MF-23 de Nikon est conçu exclusivement pour travailler avec les appareils photo de la série F4. Il comprend les fonctions suivantes:

(1) Fonction d'impression des données

Elle vous permet de sélectionner et d'imprimer les données suivantes:

*Entre les poses:* Année/Mois/Jour, Jour/Heure/Minute, numéro, fixe, comptage de poses, vitesse de déclenchement/ouverture, valeur de compensation d'exposition

*Sur les poses:*

Année/Mois/Jour, Mois/Jour/Année, Jour/Mois/Année, Jour/Heure/Minute, Heure/Minute/Seconde, comptage de poses, numéro de séquence, numéro fixe

(2) Séquence automatique d'expositions différenciées

Permet une prise jusqu'à 19 poses en continu, chaque vue ayant une exposition différente. Il est possible de sélectionner la valeur intermédiaire.

- (3) Fonction de présélection de la mise au point (priorité à la mise au point)  
Le déclenchement est effectué automatiquement lorsque le sujet entre dans la zone de mise au point présélectionnée.
- (4) Fonction de photographie à intervalle de pose  
Permet une prise d'un nombre spécifié de vues à intervalles également spécifiés pour un nombre donné de prises de vues.
- (5) Fonction de retard d'exposition  
Permet de régler le temps restant avant l'exposition ainsi que le nombre de poses.
- (6) Fonction d'exposition étendue  
Permet de régler la durée d'exposition jusqu'à 999 d'heures, minutes ou secondes.
- (7) Fonctions d'alarme quotidienne, d'alarme de film et d'arrêt de film
- (8) Témoin de comptage de poses et de vitesse de déclenchement/ouverture.
- (9) Réglage du niveau d'impression

## DESRIPTIF

Couvercle du logement des piles

Tableau de commandes à cristaux liquides

Vis du couvercle du logement des piles

Plaquette mémo  
(utiliser un crayon à mine en plomb doux avec gomme)

Couvercle du tableau de commandes

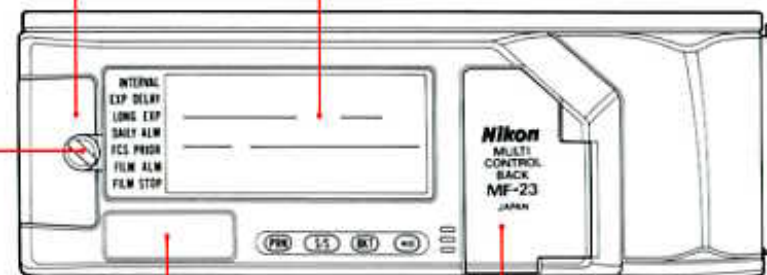

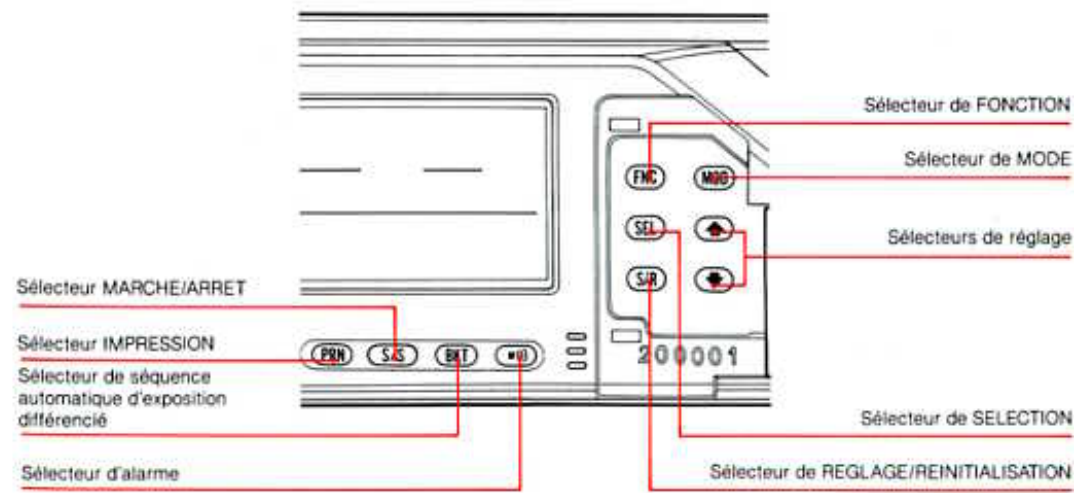
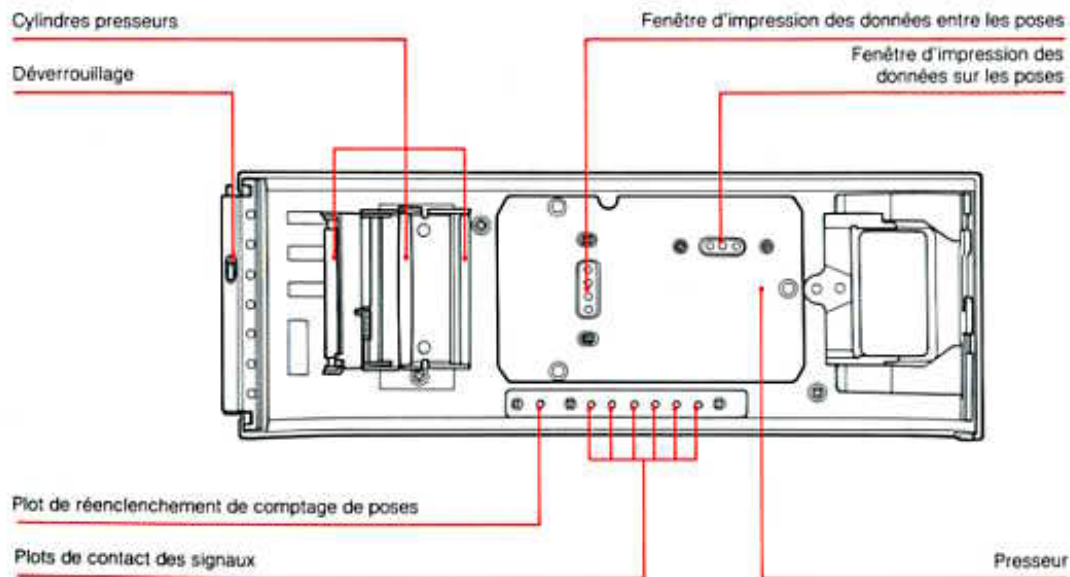

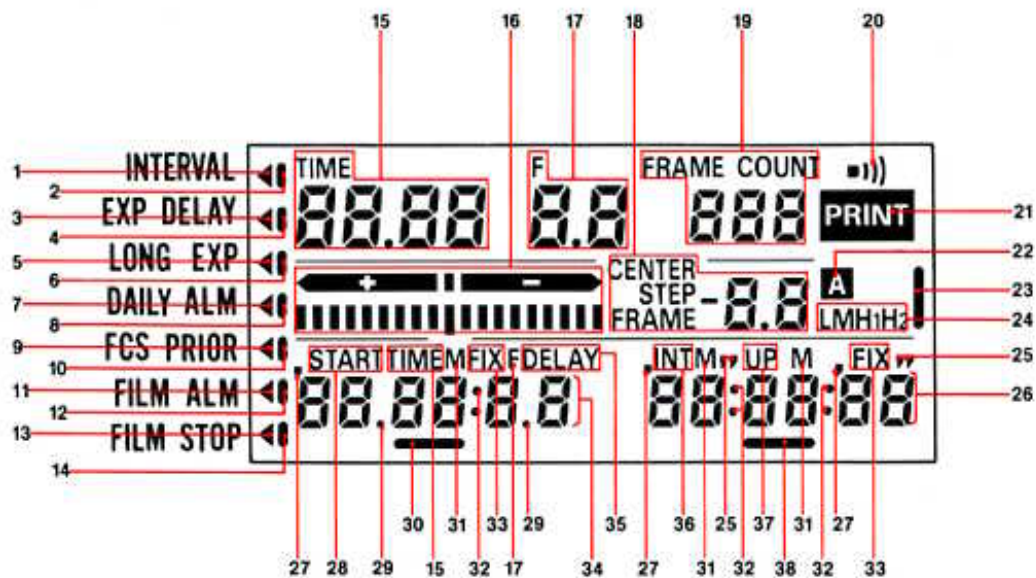

### Affichage à cristaux liquides (LCD)

1. Témoin de réglage d'intervalle de pose
2. Témoin de fonction d'intervalle de pose
3. Témoin de réglage de retard d'exposition
4. Témoin de fonction de retard d'exposition
5. Témoin de réglage d'exposition étendue
6. Témoin de fonction d'exposition étendue
7. Témoin de réglage d'alarme quotidienne
8. Témoin de fonction d'alarme quotidienne
9. Témoin de réglage de présélection à la mise au point
10. Témoin de fonction de présélection à la mise au point
11. Témoin de réglage d'alarme de film
12. Témoin de fonction d'alarme de film
13. Témoin de réglage d'arrêt de film
14. Témoin de fonction d'arrêt de film
15. Témoin de vitesse de déclenchement
16. Affichage de compensation d'exposition
17. Témoin d'ouverture
18. Témoins de valeur intermédiaire, nombre de degré (STEP), nombre de poses, de valeur de compensation (pour séquence automatique d'exposition différenciée)
19. Témoin de comptage de poses
20. Témoin de réglage d'alarme
21. Témoin de réglage d'impression des données
22. Témoin de réglage automatique du niveau d'impression
23. Témoin de réglage du niveau de film
24. Témoin de niveau d'impression
25. Témoin de seconde
26. Données imprimées sur les poses
27. Témoin d'année
28. Témoin d'heure de démarrage (pour intervalle de pose)
29. Point décimal
30. Témoin pour l'impression des données entre les poses
31. Témoin de mois
32. Deux points de témoin d'heure
33. Témoin du numéro fixe
34. Données imprimées entre les poses
35. Témoin de retardateur
36. Témoin d'heure pour l'intervalle de pose
37. Témoin de numéro de séquence
38. Témoin d'impression des données sur les poses

\* Tous les affichages n'apparaissent pas en même temps.

## MISE EN PLACE DES PILES



1. Ouvrir le logement des piles.

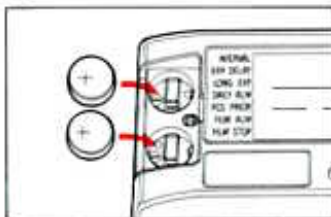

2. Insérer deux piles à oxyde d'argent de 1,55V de type SR-44.



3. Fermer le logement des piles.

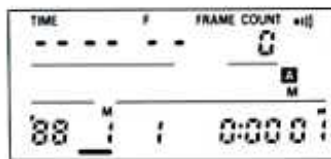

4. Vérifier l'ACL.  
Appuyer sur n'importe quel sélecteur.

Si le MF-23 est déjà fixé à l'appareil, veiller à ce que le sélecteur de mode d'avancement du film de l'appareil photo soit bien réglé sur "L".

Si les piles sont correctement installées, l'ACL montre les nombres et lettres illustrées sur la gauche; si cet affichage n'apparaît pas remplacer les piles.

- Si les piles de l'appareil photo sont épuisées, l'affichage pourrait s'éteindre immédiatement. Dans ce cas remplacer les piles.

## MISE EN PLACE DU MF-23

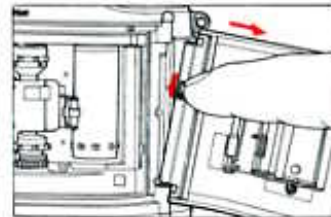

1. Détacher le dos standard.

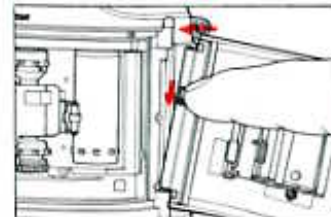

2. Mettre le MF-23 en place.

## TABLEAU DES COMMANDES

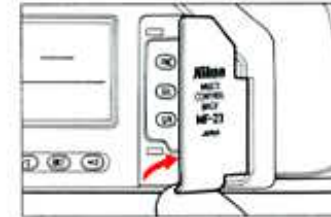

Ouvrir le couvercle du tableau des commandes. Pour activer l'ACL, appuyer sur n'importe quel sélecteur. L'affichage restera activé pendant environ 8 secondes (environ 16 secondes lorsque la mesure d'exposition de l'appareil photo est activée).

**FNC****Sélecteur FONCTION (FNC)**

Use pression sur ce sélecteur permettra de sélectionner les fonctions du MF-23 selon cette séquence:

- Impression des données entre les poses—
- Impression des données sur les poses—Réglage du niveau d'impression—Réglage d'intervalle de retard—Retard d'exposition—Exposition étendue—
- Alarme quotidienne—Présélection de la mise au point (priorité à la mise au point)—Alarme de film—
- Arrêt de film

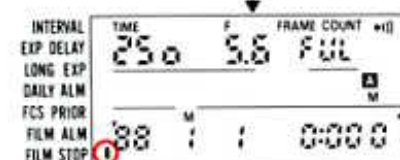
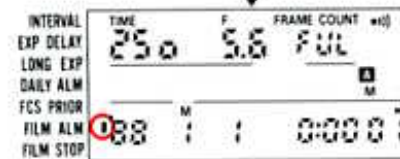
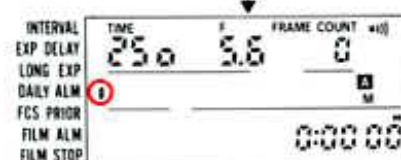
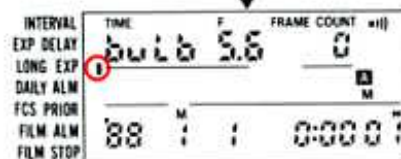
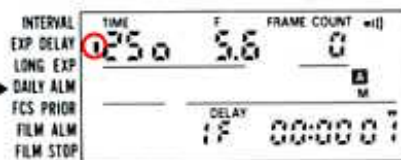
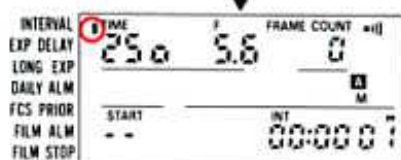
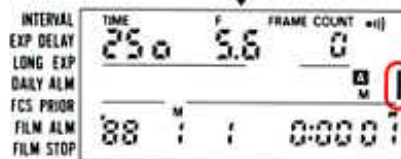
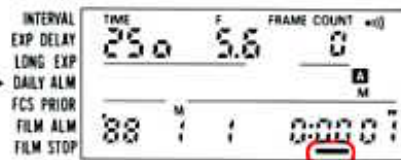
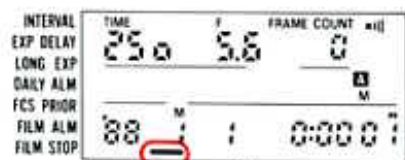

**MOD****Sélecteur MODE (MOD)**

Une pression sur le sélecteur de mode permettra d'afficher alternativement les sélections suivantes dans chaque fonction:

Fonction d'impression de données entre les poses:  
 Année/Mois/Jour—Jour/Heure/Minute/(Seconde)—  
 Numéro fixe—Comptage de poses—Vitesse de  
 déclenchement/ouverture—Valeur de compensa-  
 tion d'exposition (pour séquence automatique  
 d'exposition différenciée)—Pose vierge

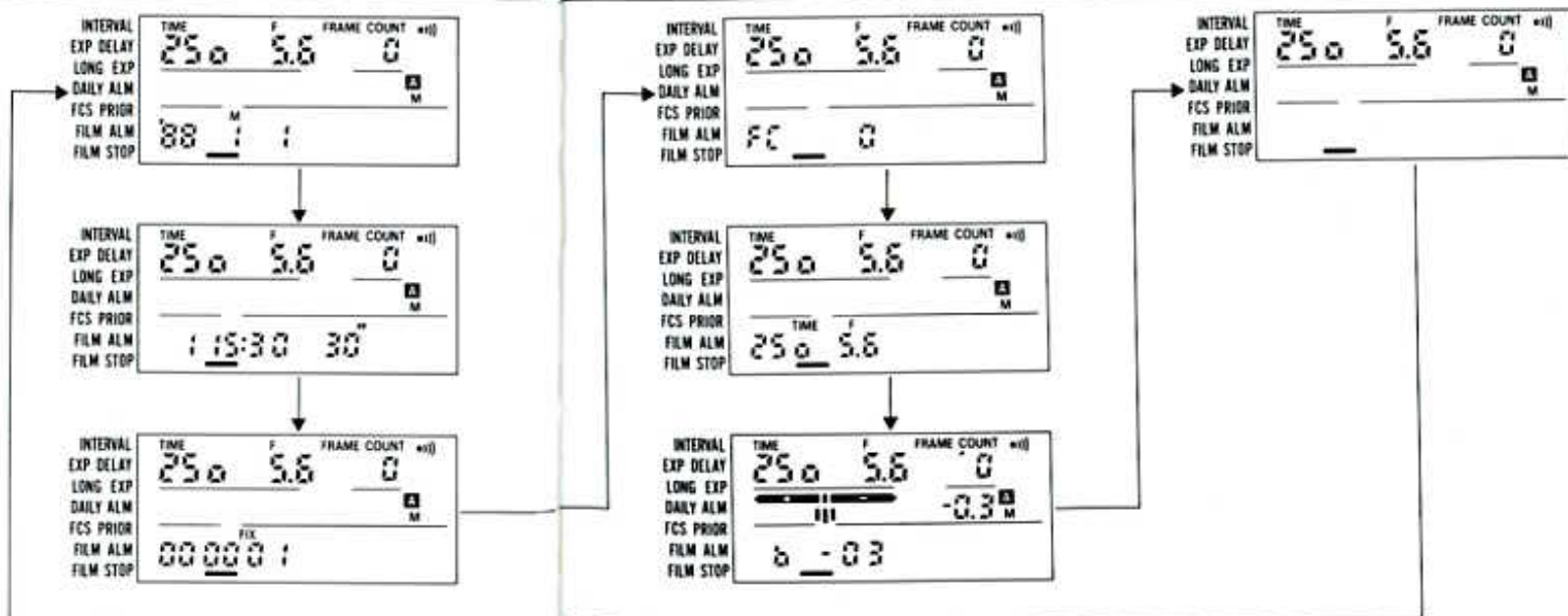



Fonction d'impression des données sur poses:  
 Année/Mois/Jour—Mois/Jour/Année—Jour/Mois/  
 Année Jour/Heure/Minute—Heure/Minute/  
 Seconde—Comptage de poses—Numéro de  
 séquence—Numéro fixe—Pose vierge

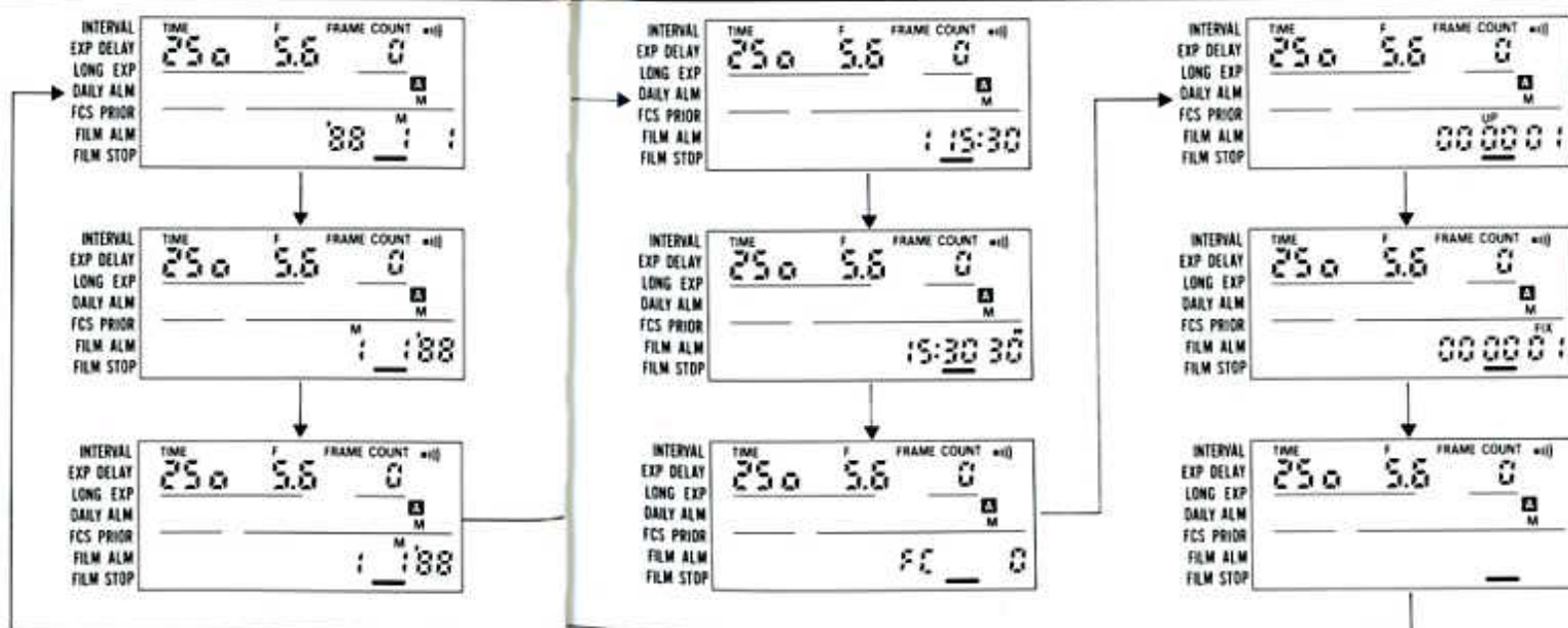

Fonction d'intervalle de pose: Moment du démarrage (Jour/Heure/Minute)/Intervalle de pose (Heure/Minute/Seconde)—Poses par prise de vue/nombre de prises de vues—Impression des données

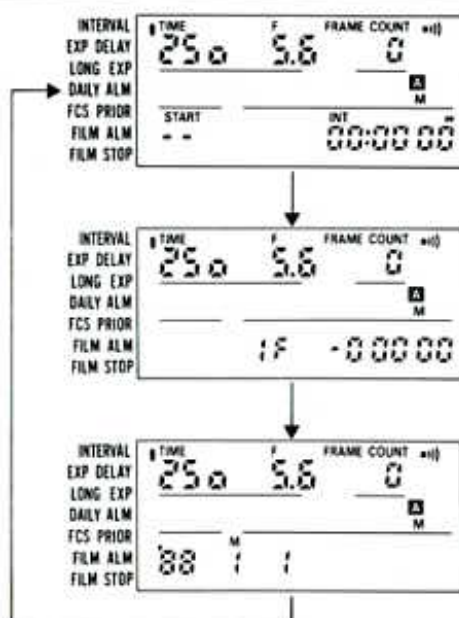

Fonction de retard d'exposition; pose par prise de vue/temps restant—Impression des données

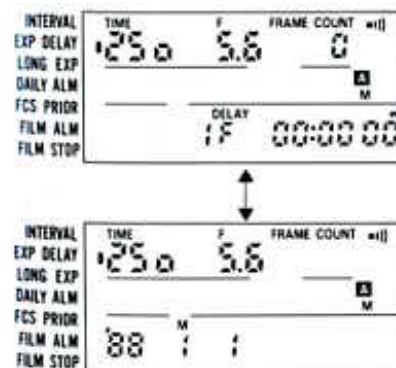

Fonction d'alarme quotidienne: Temps d'alarme (Heure/Minute/Seconde)—Impression des données

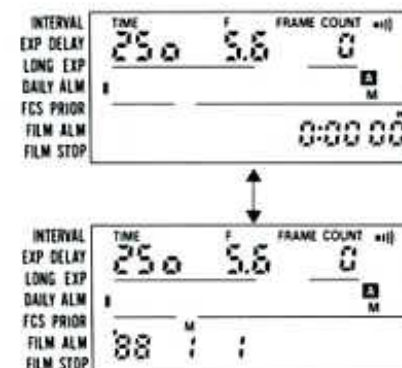

Fonction d'alarme de film: Nombre de poses—  
Comptage de poses

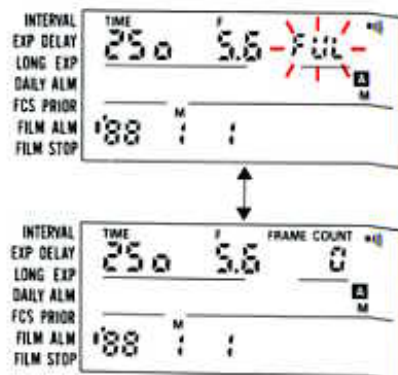

Fonction d'arrêt de film: Nombre de poses—  
Comptage des poses

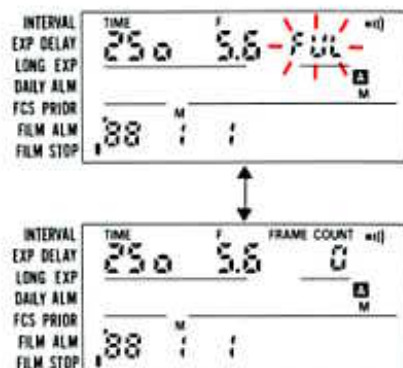

**SEL**

### Sélecteur SELECTION (SEL)

Ce sélecteur permet le choix des témoins numériques que l'on désire changer. Il permet également la sélection du niveau d'exposition d'impression désiré pendant que le témoin de réglage du niveau d'impression

est allumé, ou la sélection de la valeur intermédiaire, le degré de compensation ou le nombre de poses en séquence automatique d'expositions différenciées.

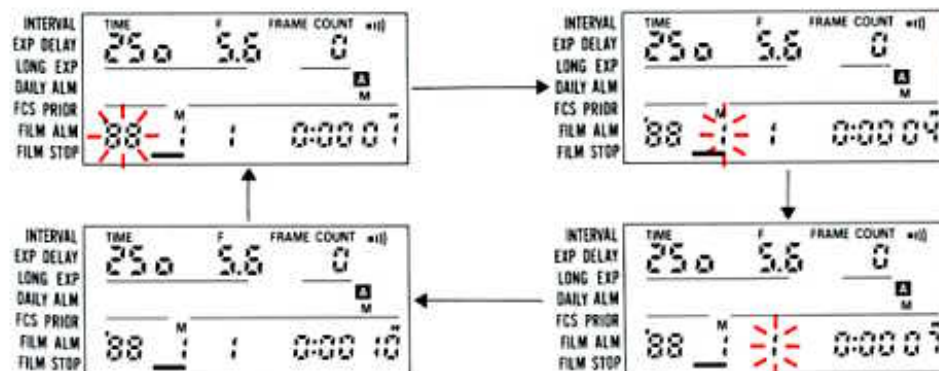

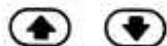

### Sélecteurs de réglage

Appuyer (↑) sur ce sélecteur pour avancer les chiffres, et appuyer (↓) sur ce sélecteur pour faire défiler en arrière. Pour une avance rapide des chiffres, maintenir l'action sur le sélecteur.



### Sélecteur REGLAGE/REINITIALISATION (S/R)

Appuyer (S/R) sur ce sélecteur pour régler/réinitialiser l'intervalle de pose, le retard d'exposition, l'exposition étendue, l'alarme quotidienne, la présélection de la mise au point, l'alarme de film ou la fonction d'arrêt de film.

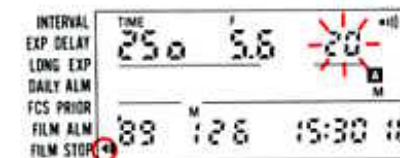
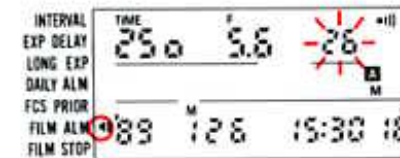
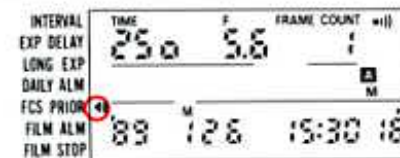
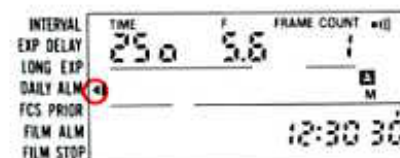
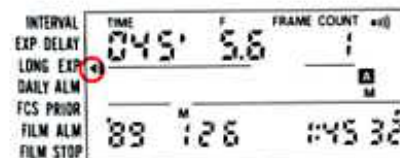
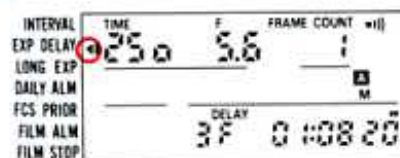
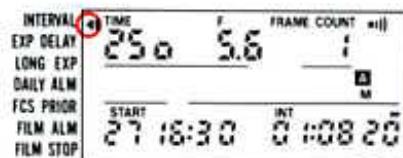

PRN

### Sélecteur IMPRESSION (PRN)

Lorsque la fonction d'impression des données est sélectionnée, appuyer sur le sélecteur PRN pour obtenir une impression des données sur l'image. Le témoin de l'impression des données (PRINT) affiche les données devant être imprimées. Pour annuler l'impression des données, appuyer de nouveau sur le sélecteur PRINT.

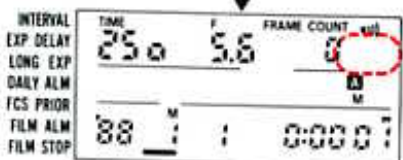
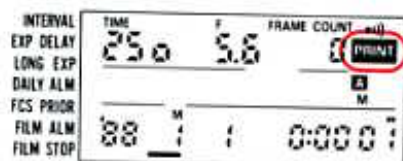

S/S

### Sélecteur MARCHE/ARRET (S/S)

Appuyer sur ce sélecteur pour mettre en marche/arrêter l'opération d'intervalle de pose ou retard d'exposition, ou pour annuler l'opération d'exposition étendue.

BKT

### Sélecteur SEQUENCE AUTOMATIQUE D'EXPOSITION DIFFERENCIEE (BKT)

Appuyer sur ce sélecteur pour sélectionner/annuler la fonction de séquence automatique d'exposition différenciée.

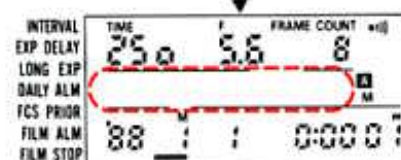
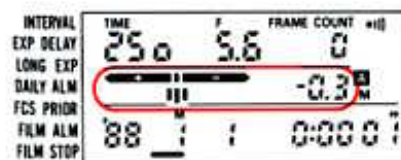

#1)

### Sélecteur d'alarme

Appuyer sur ce sélecteur pour sélectionner la fonction d'alarme ou pour annuler le son d'alarme lorsque le témoin d'alarme quotidienne, d'alarme de film ou d'arrêt de film clignote.

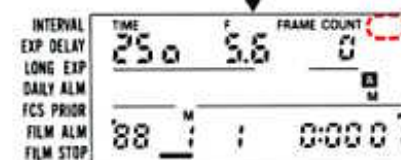
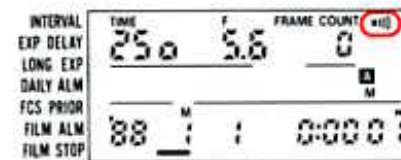

## REGLAGE DE L'IMPRESSION DES DONNEES

### Réglage de la date et de l'heure

Pour les fonctions d'impression des données, entre les poses aussi bien que sur les poses, la date et l'heure peuvent être réglées et affichées sur l'ACL.

Une fois que la date et l'heure sont réglées pour l'une des fonctions, il ne sera pas nécessaire de les régler pour l'autre fonction. (Par exemple, si vous réglez Année/Mois/Jour pour l'impression des données entre les poses, les affichages Année/Mois/Jour, Mois/Jour/Année et Jour/Mois/Année seront réglés automatiquement pour l'impression des données sur les poses).

Comme exercice, régler la date (entre les poses) et l'heure (sur les poses) pour le 26 janvier 1989 à 15 heures 30.

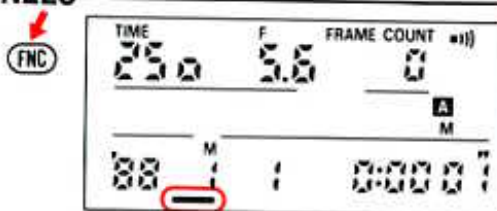

1. Presser le sélecteur FNC pour sélectionner la fonction d'impression des données entre les poses, puis vérifier si le témoin de fonction apparaît.



2. Vérifier si l'affichage indique Année/Mois/Jour. Les indicateurs Année et Mois apparaissent; sinon, presser le sélecteur MOD pour changer l'affichage.

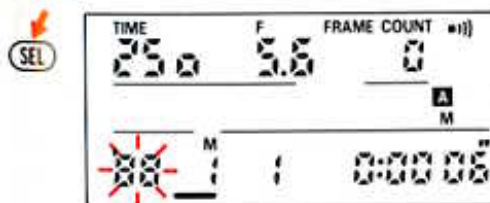

3. Régler l'année. Appuyer sur le sélecteur SEL de façon que le témoin numérique pour l'année commence à clignoter et que le mode d'édition soit activé.

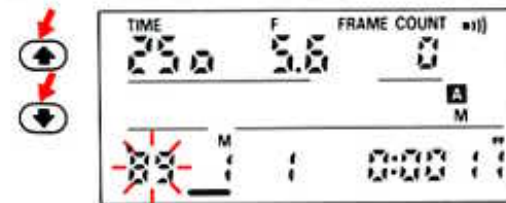

Régler l'Année 89 en utilisant les sélecteurs de réglage.

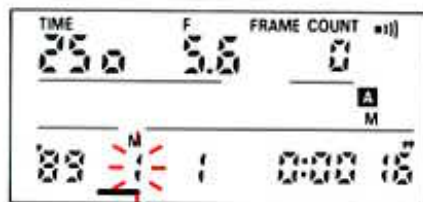

#### 4. Régler le mois.

Appuyer de nouveau sur le sélecteur SEL de façon que le témoin numérique pour le mois commence à clignoter.

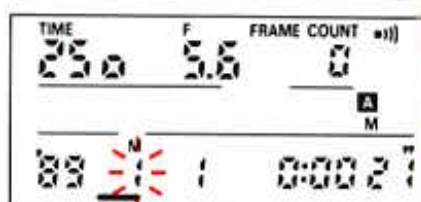

Régler le mois sur 1 en utilisant les sélecteurs de réglage.

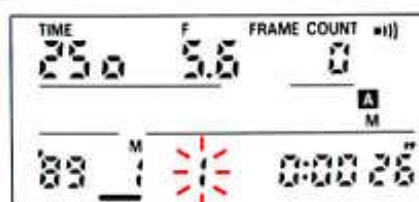

#### 5. Régler le jour.

Appuyer sur le sélecteur SEL de façon que le témoin numérique pour le jour commence à clignoter.

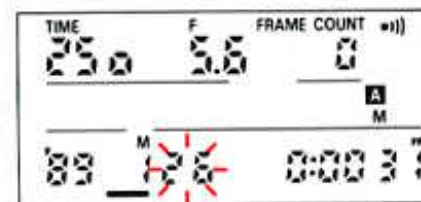

Régler le jour sur 26 en utilisant les sélecteurs de réglage.

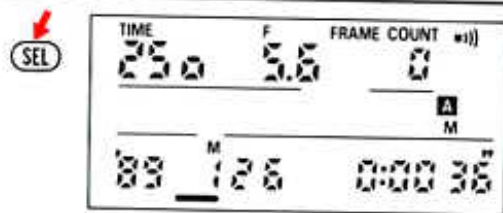

6. Appuyer une fois de plus sur le sélecteur SEL pour arrêter le clignotement du témoin numérique.

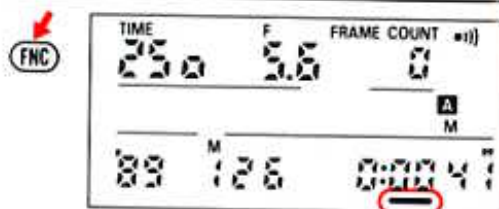

7. Appuyer sur le sélecteur FNC pour sélectionner la fonction d'impression des données sur les poses, puis vérifier si l'indicateur de fonction apparaît.



8. Vérifier si l'affichage indique Heure/Minute/Seconde.

Les deux points de l'indicateur d'heure et de l'indicateur de seconde apparaissent. Sinon presser le sélecteur MOD pour changer l'affichage.

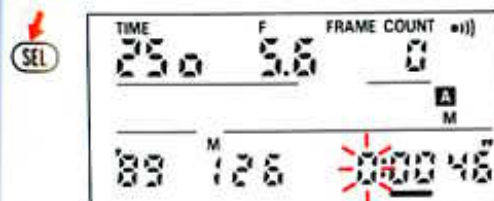

9. Régler l'heure.

Appuyer sur le sélecteur SEL de façon que le témoin numérique pour l'heure commence à clignoter.

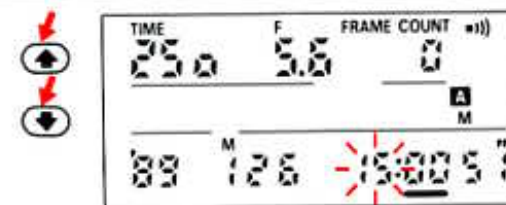

Régler l'heure sur 15 en utilisant les sélecteurs de réglage.



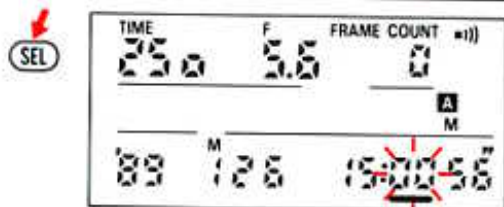

#### 10. Régler les minutes.

Appuyer sur le sélecteur SEL de façon que le témoin numérique pour les minutes commence à clignoter.

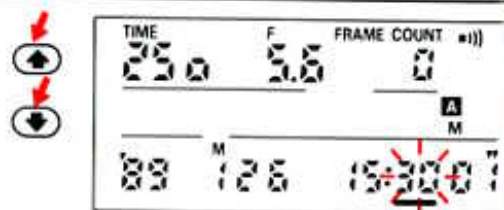

Régler les minutes sur 30 en utilisant les sélecteurs de réglage.

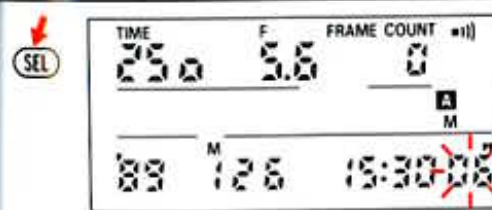

#### 11. Régler les secondes sur 00.

Appuyer sur le sélecteur SEL de façon que le témoin numérique pour les secondes commence à clignoter.

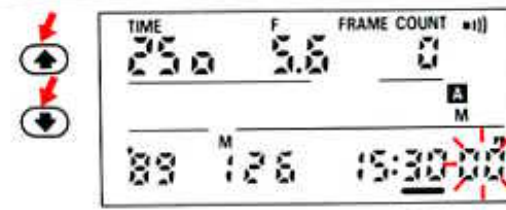

Presser l'un ou l'autre des sélecteurs de réglage pour régler les secondes sur 00 et faire le décompte des heures.

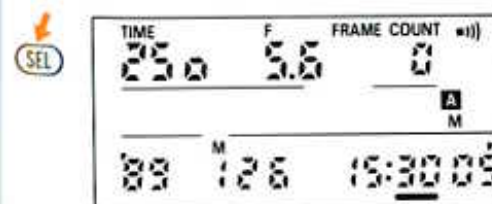

12. Appuyer sur le sélecteur SEL pour compléter le réglage.

### Comptage de poses

Appuyer sur le sélecteur FNC pour sélectionner la fonction d'impression des données sur les poses ou entre les poses. Puis appuyer plusieurs fois sur le sélecteur MOD jusqu'à ce que le comptage de poses soit affiché. Il est possible d'effectuer l'impression du numéro de pose actuellement affiché au niveau du compteur de poses (identique à l'affichage du compteur de poses).

Lorsque le déclencheur est relâché, le nombre au niveau de l'affichage du compteur est augmenté d'une unité.



#### Entre les poses

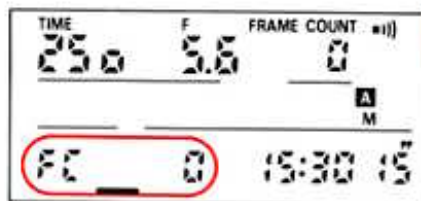
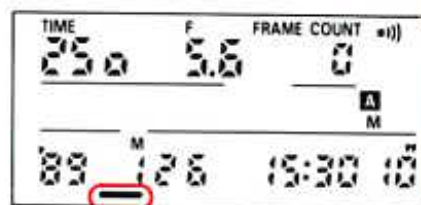

#### Sur les poses

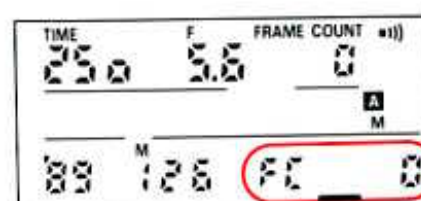
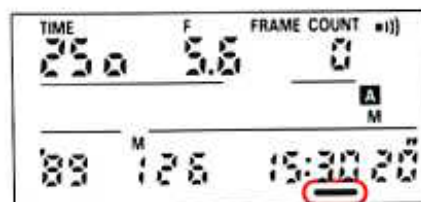

- Lorsque la mesure de l'exposition de l'appareil photo est active, l'affichage de comptage de poses apparaît toujours à l'ACL du MF-23, indépendamment du réglage de mode (sauf au cas où l'alarme de film ou arrêt de film est activée).
- Le numéro à l'affichage de comptage de poses ne peut pas être réglé sur le MF-23.
- Lorsque l'on exécute une prise de vues en continu, le numéro à l'affichage de comptage de poses du MF-23 peut différer du comptage de poses de l'appareil. (Bien que le comptage de poses du MF-23 augmente avec chaque pose, le numéro au comptage de poses de l'appareil augmente seulement une fois que la prise de vues en continu est terminée et que le film passe à la pose suivante).
- Si vous remplacez les piles au cours de la prise de vues, l'affichage du comptage des poses sera réinitialisé sur 1.

### Réglage du numéro de séquence

Appuyer sur le sélecteur FNC pour sélectionner la fonction d'impression des données sur les poses. Appuyer plusieurs fois sur le sélecteur MOD jusqu'à ce que l'ACL montre le numéro de séquence ("UP"). Avec cet affichage, il est possible d'imprimer le nombre désiré et que ce nombre augmente d'une unité à chaque fois que le volet est ouvert.

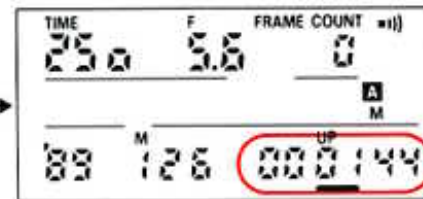
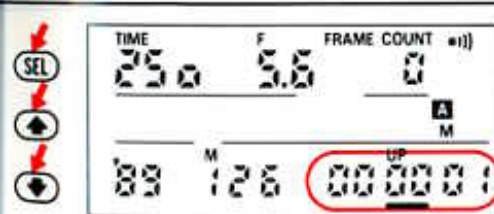
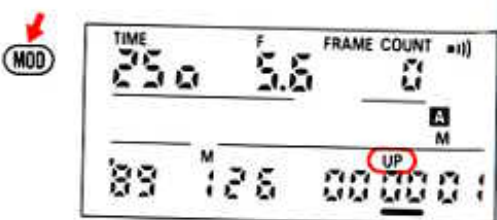
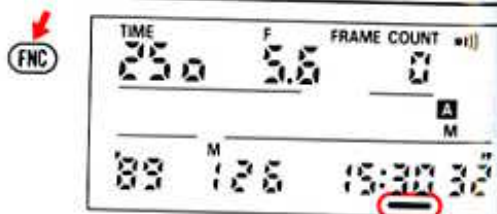

Appuyer une fois sur le sélecteur SEL pour accéder aux deux chiffres sur la gauche, appuyer deux fois pour accéder aux chiffres du milieu et trois fois pour les chiffres sur la droite. Pour modifier les chiffres, appuyer sur les sélecteurs jusqu'à ce que le nombre désiré apparaisse. Après avoir réglé les chiffres, appuyer de nouveau sur le sélecteur SEL pour compléter le réglage.

- Le numéro de séquence n'augmentera pas si le film n'est pas en place dans l'appareil photo ou si le film n'a pas été avancé à la pose 1.
- Le numéro de séquence ne peut pas être remis à zéro lorsque le dos du MF-23 est ouvert.

### Réglage du numéro fixe

Appuyer sur le sélecteur FNC pour sélectionner la fonction d'impression des données sur les poses ou entre les poses. Puis, appuyer plusieurs fois sur le sélecteur MOD jusqu'à ce que l'affichage du numéro

fixe apparaisse. Avec cet affichage, il est possible d'imprimer un numéro fixe désiré, de 000000 à 999999. Ce numéro n'augmentera pas lorsque le volet est déclenché.

#### Entre les poses



#### Sur les poses

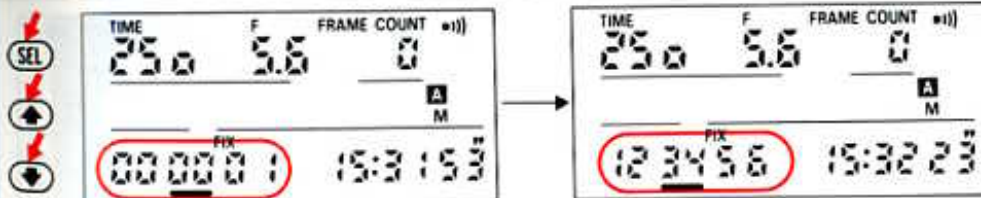
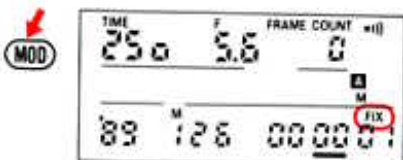
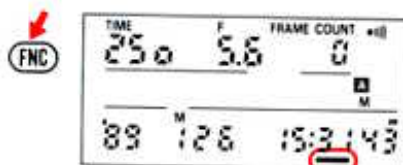

Appuyer une fois sur le sélecteur SEL pour accéder aux deux chiffres sur la gauche, appuyer deux fois pour accéder aux chiffres du milieu et trois fois pour les chiffres sur la droite. Pour modifier les chiffres, appuyer sur les sélecteurs jusqu'à ce que le nombre désiré apparaisse. Pour une affichage vierge, régler sur -- (situé entre 99 et 00). Pour compléter le réglage appuyer de nouveau sur le sélecteur SEL.

- Si l'on remplace les piles lors de la prise de vues, l'affichage du numéro fixe sera réenclenché sur 000001.

### Vitesse de déclenchement/ouverture

Appuyer sur le sélecteur FNC pour sélectionner la fonction d'impression des données entre les poses. Appuyer plusieurs fois sur le sélecteur MOD jusqu'à ce que l'ACL soit sur la vitesse de déclenchement/ouverture. Avec cet affichage, il est possible d'imprimer la vitesse de déclenchement et l'ouverture qui sont en cours.

- Lorsque la mesure de l'exposition de l'appareil photo est active, la vitesse de déclenchement et l'ouverture sur le corps du F4/F4s apparaissent au niveau du panneau de l'ACL du MF-23. (Avec le mode d'exposition de l'appareil sur "A" ou "M", l'ouverture indiquée par l'ACL du MF-23 peut différer de celle indiquée à travers la fenêtre de lecture directe de l'ouverture de l'appareil).
- L'affichage de la vitesse de déclenchement et de l'ouverture ne peut pas être réglé sur le MF-23.
- Avec la vitesse de déclenchement de l'appareil sur "B", l'ACL du MF-23 indique "buLb".

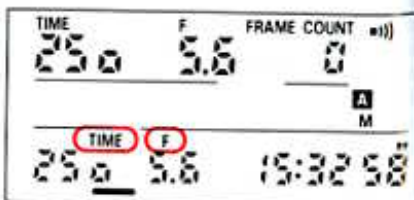
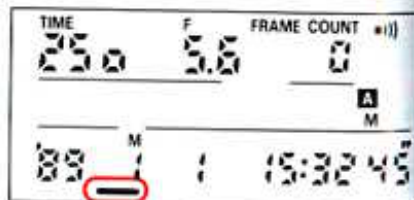

- Si l'objectif n'est pas réglé sur la valeur de réglage d'ouverture la plus petite, l'ACL du MF-23 indiquera "EE"; si un objectif non CPU est utilisé, l'ACL indique "--".
- Les vitesses de déclenchement plus lentes qu'une seconde sont indiquées par la marque " " par l'ACL.

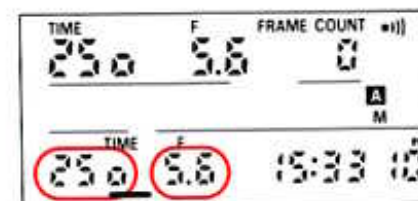
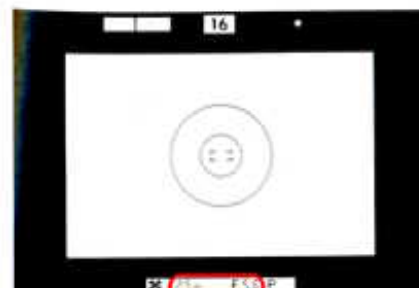

## REGLAGE DU NIVEAU D'IMPRESSIION

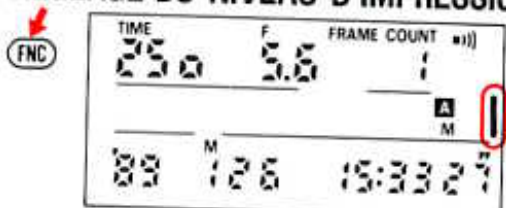

1. Appuyer sur le sélecteur FNC pour que l'affichage soit sur le témoin de réglage du niveau d'impression.

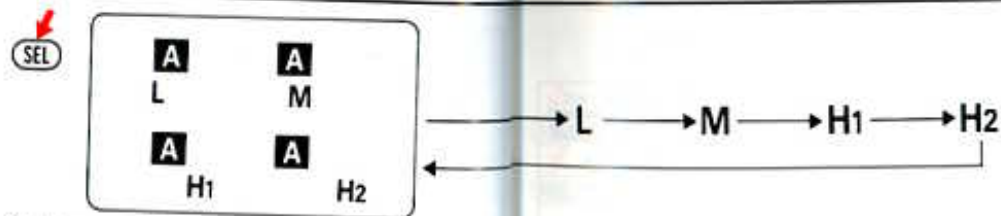

2. Appuyer plusieurs fois sur la touche SEL jusqu'à ce que le témoin de réglage automatique du niveau d'impression  apparaisse. Avec un film en couleurs, un des niveaux d'exposition d'impression—L, M, H1 ou H2—sera sélectionné automatiquement, selon la sensibilité du film réglée sur l'appareil.

Le tableau montre la correspondance entre les niveaux d'impression et la sensibilité du film.

Niveau d'exposition	ISO (couleur)
L	25-64
M	80-160
H1	200-400
H2	500-3200

- Lorsque l'on utilise un film de sensibilité ISO hors de la gamme mentionnée dans le tableau, les données risquent d'être
- Lorsque l'on utilise un film noir et blanc (ISO 100-400), régler manuellement le niveau d'impression à 1.
- Lorsque l'on utilise des techniques spéciales qui augmentent ou abaissent la densité de l'image, il

est possible de régler manuellement l'exposition de l'impression en utilisant le sélecteur SEL. Pour une impression plus foncée, sélectionner une lettre de niveau supérieur à celui de la liste de sensibilité ISO. Pour une impression plus claire, sélectionner un niveau inférieur. Lorsque l'exposition d'impression est réglée manuellement, effectuer des prises de vue d'essai.

- Pour les films suivants, régler manuellement le niveau d'impression de la manière indiquée ci-dessous.

Film (couleur)	Niveau d'exposition
FUJI COLOR REALA FUJICHROME 100RD	L
EKTAR 25 EKTACHROME 400 KONICA COLOR SR-V200 KONICA COLOR SR-V400	M
FUJICHROME P1600 RSP II	H1
KODACOLOR GOLD 400	H2

- Lorsque l'on utilise un film spécial ou des films non mentionnés, effectuer des prises de vue d'essai.

## IMPRESSION DES DONNEES

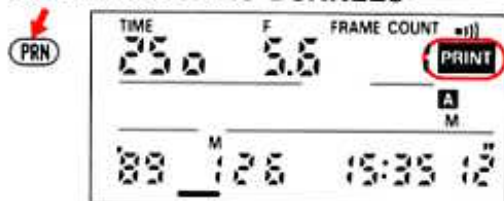

1. Appuyer sur le sélecteur PRN et vérifier si le témoin de fonction d'impression des données (PRINT) apparaît à l'ACL.

• PRINT n'apparaît pas si les piles sont épuisées; dans ce cas l'impression est impossible.

### Entre les poses

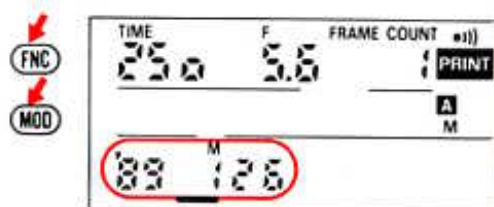

2. Sélectionner l'affichage désiré en utilisant les sélecteurs FNC et MOD.

### Sur les poses

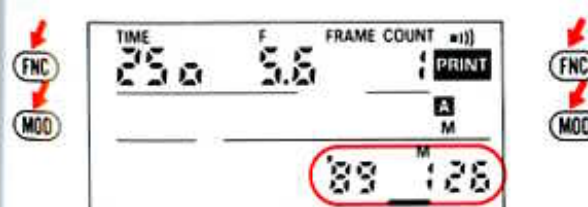

### Entre les poses/sur les poses

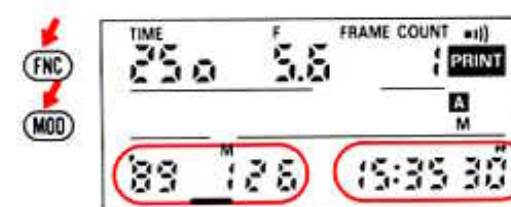

En déclenchant l'obturateur tandis que PRINT est affiché causera l'impression des données sélectionnées en fonction d'impression des données entre les poses et/ou sur les poses, même lorsque le témoin de fonction n'apparaît pas et les données sont affichées pour les autres fonctions. Si l'impression des données n'est pas nécessaire, régler l'affichage de non impression.

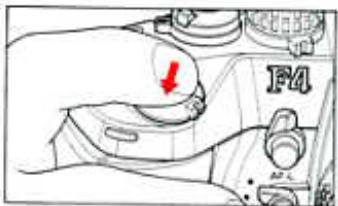

3. Appuyer sur le déclencheur du F4/F4s pour prendre la photo et imprimer les données.

Les données sont imprimées dans le coin en bas à droite de la photo ou entre les poses, comme sélectionné.

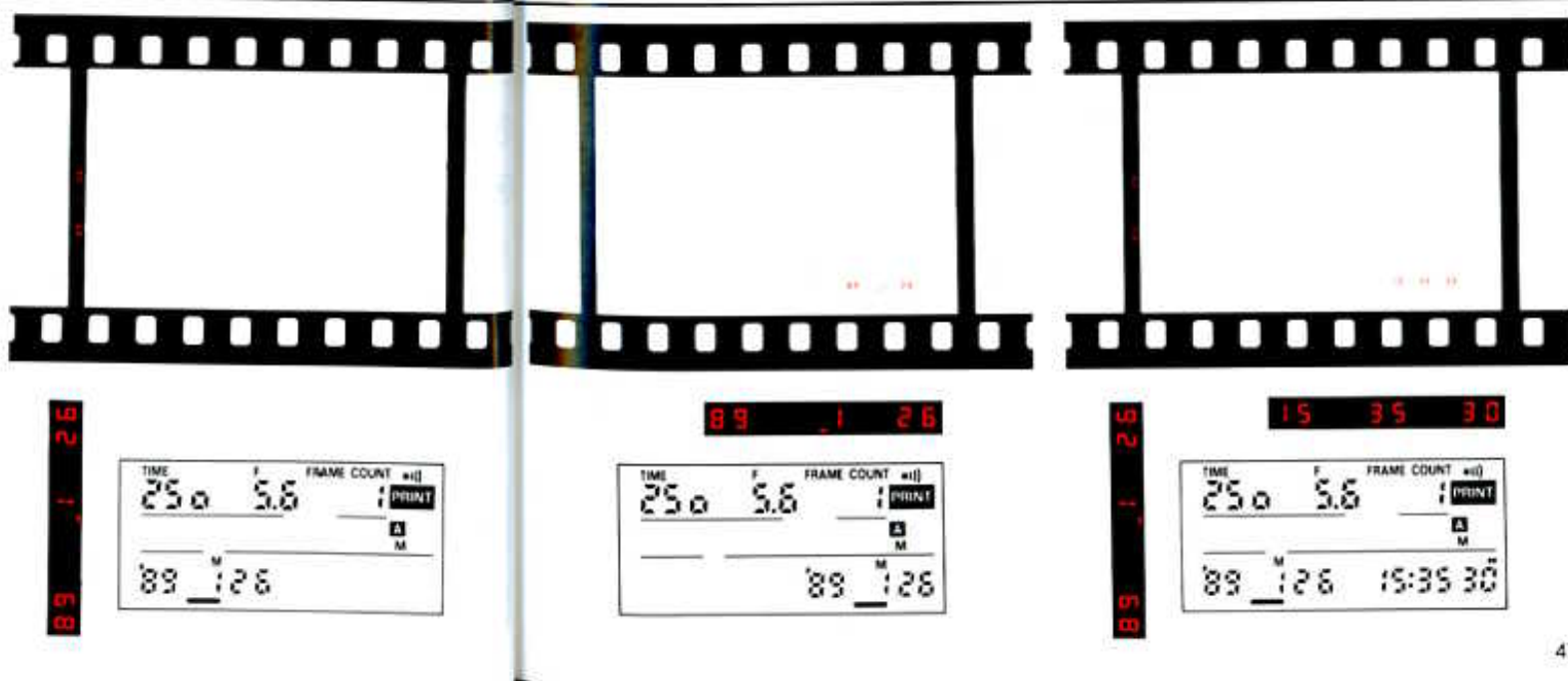



Données imprimées entre les poses:

Année/Mois/Jour

TIME	F	FRAME COUNT	#(1)
25 0	5.6		1 PRINT
89		M	
12 6			

92 1 26  
60  
30  
51  
92

Jour/Heure/Minute/(Seconde)

TIME	F	FRAME COUNT	#(1)
25 0	5.6		1 PRINT
26		M	
15:35		30"	

Numéro fixe

TIME	F	FRAME COUNT	#(1)
25 0	5.6		1 PRINT
12		M	
3456			

95 4 21  
1  
33

Comptage de poses

TIME	F	FRAME COUNT	#(1)
25 0	5.6		1 PRINT
FC		M	
1			

Vitesse de déclenchement/Ouverture

TIME	F	FRAME COUNT	#(1)
25 0	5.6		1 PRINT
25		M	
0		5.6	

95 0 52  
60  
0  
9

Valeur de compensation de l'exposition

TIME	F	FRAME COUNT	#(1)
25 0	5.6		1 PRINT
b		M	
-0.3			

Pose vierge

TIME	F	FRAME COUNT	#(1)
25 0	5.6		1 PRINT
		M	

Données imprimées sur les poses:

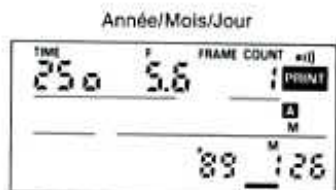

89 1 26

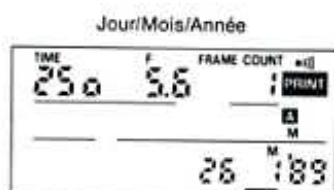

26 1 89

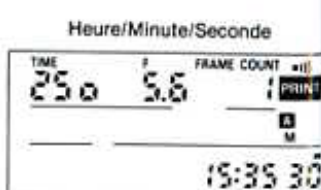

15 35 30

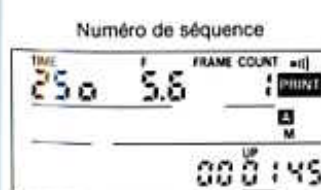

00 0 45

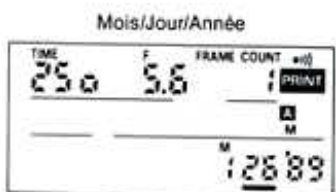
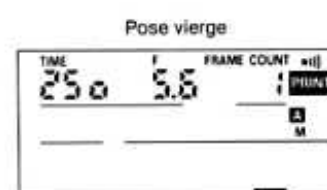

1 26 89

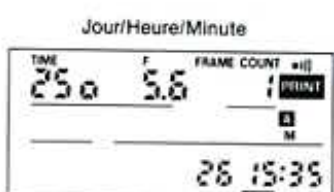

26 15 35

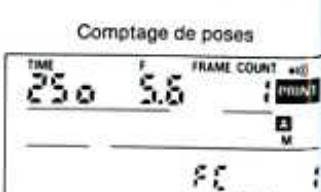

FC

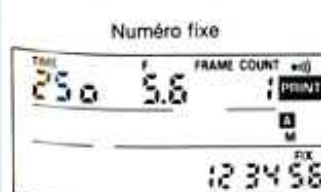

12 34 56

- L'impression des données peut être difficile à lire sur les arrière-plans suivants.
  - a. Couleur blanche ou lumineuse.
  - b. Couleur rougeâtre.
  - c. Sujets finement détaillés comme de l'herbe ou des feuilles.
- Lorsque l'on effectue la prise de vues en continu, imprimer les données seulement sur la première pose. (Après la première pose, appuyer sur le sélecteur PRN pour annuler l'impression sur les poses restantes).

## FNCTION A INTERVALLE DE POSE

L'intervalle de pose permet de prendre un nombre spécifié de poses à des intervalles spécifiés pour un nombre de prise de vues sélectionnées.

L'intervalle maximum pouvant être réglé entre les prises de vues est de 99 heures 59 minutes et 59 secondes. Jusqu'à 99999 expositions peuvent être prises lors d'une prise de vues. (Toutefois, du fait que la plupart des films sont de 36 poses, le film doit être changé avant que la prise de vues ne soit terminée.)

Le nombre maximum d'intervalles de prise de vues pour un réglage est de 99999. L'impression des données est possible pendant le fonctionnement avec la fonction à intervalle de pose.

- Toujours veiller à bien faire avancer le film à la pose 1 avant de régler (ou réinitialiser) l'intervalle de pose.

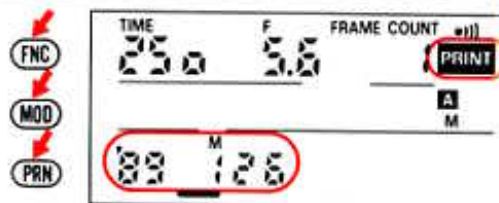

### Pour imprimer les données pendant le fonctionnement de l'intervalle de pose:

Sélectionner l'affichage désiré en utilisant les sélecteurs FNC et MOD, puis appuyer sur le sélecteur PRN pour que le témoin de réglage d'impression apparaisse. L'impression des données sélectionnées dans la fonction d'impression des données entre les poses et/ou sur les poses sera effectuée en déclenchant l'obturateur pendant que PRINT apparaît, même si le témoin de fonction n'apparaît pas et les données sont affichées pour la fonction de l'intervalle de pose.

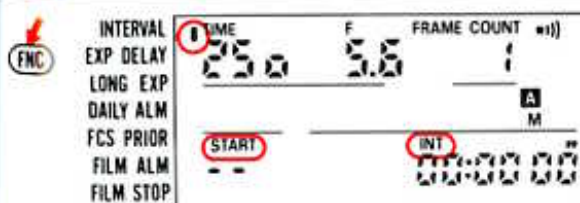

### 1. Appuyer sur le sélecteur FNC pour que l'ACL indique le témoin d'intervalle de pose.

"START" (heure de démarrage) et INT (intervalle de pose) apparaissant également.

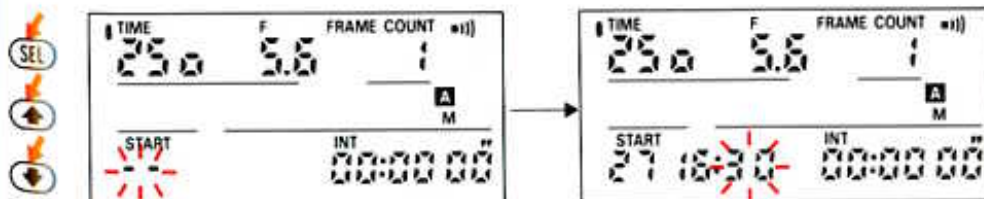

### 2. Réglage de l'heure de démarrage

En utilisant les sélecteurs SEL et de réglage, régler l'affichage sur l'heure désirée en utilisant la même méthode que celle décrite pour le réglage de la date et de l'heure (page 26 à 33).

- Pour commencer la première prise de vues immédiatement après le réglage de l'intervalle de pose, régler l'indication de gauche (date) sur -- (située entre 31 et 1).

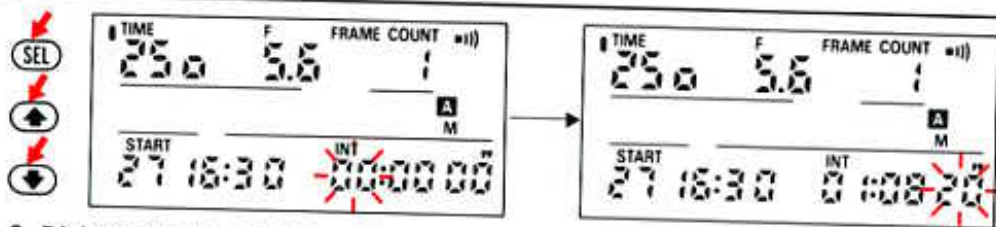

### 3. Réglage de la durée de l'intervalle

Avec -- ou le témoin numérique pour "minute" de l'heure de démarrage clignotant, appuyer sur le sélecteur SEL pour régler la durée de l'intervalle.

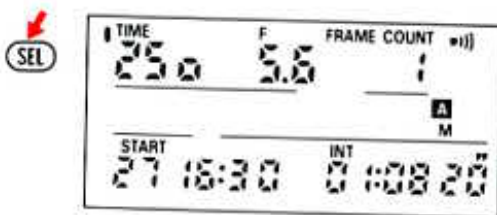

Pour compléter le réglage de la durée, appuyer sur le sélecteur SEL pendant que le témoin numérique pour "seconde" clignote.

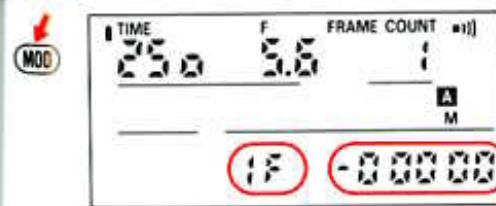

### 4. Réglage du nombre de poses par prise de vues et du nombre de prises de vues.

Appuyer sur le sélecteur MOD. Le témoin numérique sur la gauche indique les poses par prise de vues, tandis que le témoin numérique de droite indique le nombre de prises de vues.

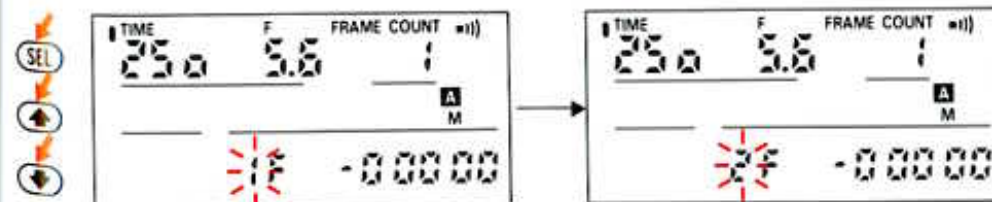

Appuyer sur le sélecteur SEL pour que le témoin de gauche commence à clignoter, puis appuyer sur les sélecteurs de réglage jusqu'à ce que le nombre désiré apparaisse.

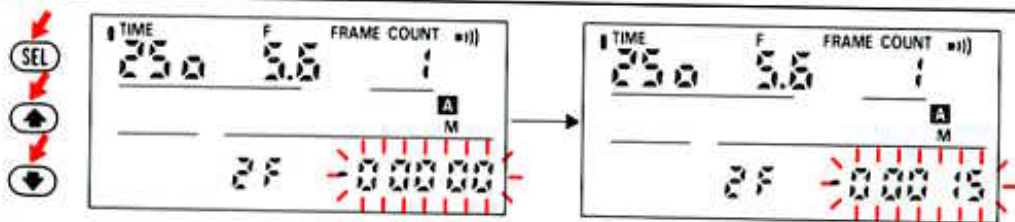

Puis, appuyer sur le sélecteur SEL pour que les chiffres de droite commencent à clignoter, et appuyer sur les sélecteurs de réglage jusqu'à ce que le nombre désiré apparaisse.

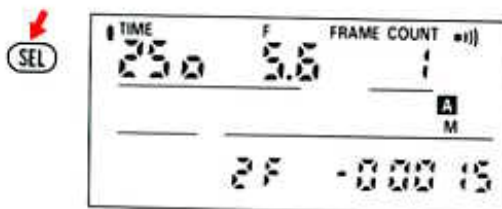

Pour compléter le réglage du nombre, appuyer une nouvelle fois sur le sélecteur SEL.

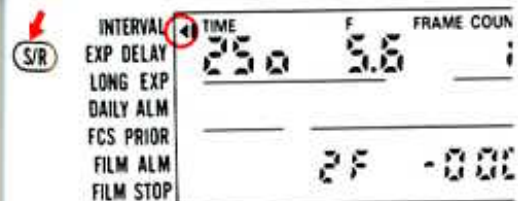

5. Appuyer sur le sélecteur S/R pour compléter le réglage de l'intervalle de pose.

Le témoin de réglage de l'intervalle de pose apparaît.

- Si le sélecteur S/R est appuyé lorsque l'intervalle de pose est réglé sur 00:00:00, le témoin de réglage et 00:00:00 clignoteront deux fois, le témoin de réglage disparaît et l'alarme se met à sonner (si elle est réglée).
- Pour confirmer les données d'impression, appuyer sur le sélecteur MOD pour changer l'affichage. Pour changer ou annuler les données imprimées, appuyer sur le sélecteur FNC pour sélectionner la fonction d'impression des données.
- L'heure de démarrage, la durée de l'intervalle, le nombre de poses par prise de vues et le nombre de poses ne peuvent pas être imprimés, même s'il sont affichés par l'ACL.

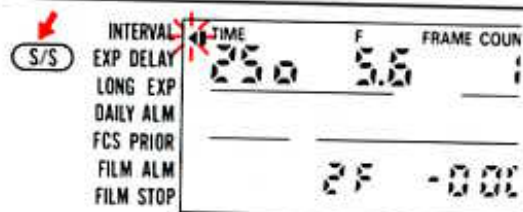

**6. Appuyer sur le sélecteur S/S pour commencer le fonctionnement avec l'intervalle de pose.**

Le témoin de réglage de l'intervalle de pose se met à clignoter pour signaler que ce dernier est actif. La première prise de vues sera effectuée en mode de réglage d'heure ou de date, ou immédiatement si on règle la date sur --. Avec chaque prise de vues, le nombre de poses indiqué se réduira d'une pose.

Lorsque toutes les prises de vues sont terminées, le fonctionnement de l'intervalle de pose est terminé. Le témoin de réglage de minuterie s'arrête de clignoter, le chiffre pour le nombre de prises de vues montre 00000, et le témoin numérique pour l'heure de démarrage est réinitialisé à --.

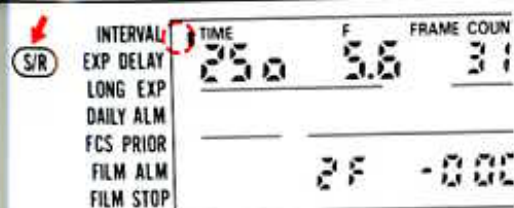

**7. Appuyer sur le sélecteur S/R pour annuler le réglage de l'intervalle de pose.**

Le témoin de réglage de l'intervalle de pose disparaît.



**Arrêt du fonctionnement de l'intervalle de pose**

Appuyer sur le sélecteur S/S. Le témoin de réglage de l'intervalle de pose s'arrête de clignoter et l'heure de démarrage se réinitialise sur --. Si l'obturateur n'a pas été déclenché en cet instant, l'heure de démarrage ne sera pas réinitialisée. Pour redémarrer, appuyer de nouveau sur le sélecteur S/S.

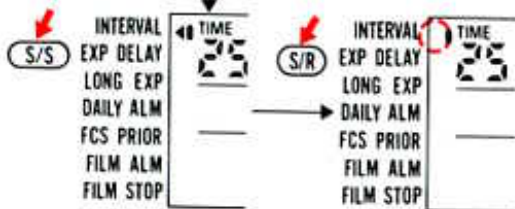
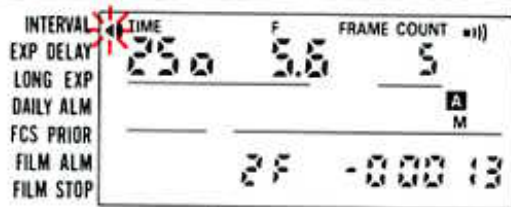

Pour annuler l'intervalle de pose pendant son fonctionnement, appuyer sur le sélecteur S/S puis sur le sélecteur S/R.

- Si le nombre de poses par prise de vue est sur 00000, l'opération d'intervalle de pose ne peut pas être démarrée.
- Lorsque la vitesse de déclenchement se trouve sur de "position B" ou "T", il n'est pas possible de régler la fonction d'intervalle de pose. Le fait de régler l'appareil photo sur la position "B" ou "T" annule le réglage de l'intervalle de pose.
- Veiller à bien régler le nombre total de poses de manière à ne pas dépasser le nombre de poses restant sur le film de l'appareil photo. Si le film atteint la fin du rouleau pendant une prise de vues, appuyer sur le sélecteur S/S pour arrêter l'intervalle de pose et rembobine le film. Pour reprendre les opérations après avoir chargé une nouvelle cartouche de film, appuyer sur le sélecteur S/S. Le nombre de poses par prise de vues sera réglé sur le nombre réglé précédemment, mais le nombre de poses sera identique à celui qui était spécifié lorsque l'opération a été interrompue.
- Pendant le fonctionnement de l'intervalle de pose, la mesure d'exposition de l'appareil photo n'est activée que par le MF-23 et devient inactive après les 16 secondes qui suivent chaque prise de vue pour sauver l'énergie des piles.

- Pour une mesure correcte avec la mesure d'exposition de l'appareil photo, utiliser l'obturateur oculaire afin d'éviter que de la lumière parasite ne rentre par le viseur.
- Pendant les intervalles, il est possible de prendre des poses supplémentaires de la façon ordinaire en appuyant sur le déclencheur.
- Lors de l'utilisation d'un flash Nikon avec le sélecteur d'attente, la charge du flash commence 30 secondes avant l'heure de la prise de vue réglée pour le fonctionnement avec l'intervalle de pose. Si la durée de l'intervalle est inférieure à 30 secondes, le sélecteur d'attente du flash ne fonctionnera pas correctement.
- Lorsque l'appareil photo est réglé pour le mode auto ponctuel pendant le fonctionnement avec l'intervalle de pose, le déclencheur ne sera pas relâché si la mise au point prend plus de 8 secondes.
- Si le total de la durée nécessaire d'exposition pour une prise de vue est supérieur à durée de l'intervalle, l'appareil photo n'effectuera pas la prise de vue et passera au niveau de la durée de prise de vue suivante.

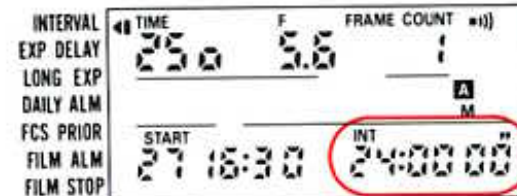

#### Utilisation du MF-23 comme retardateur

Il est possible d'effectuer une pose à un temps donné chaque jour en réglant l'heure de démarrage sur l'heure désirée et en réglant la durée de l'intervalle sur 24:00:00.

## FONCTION D'EXPOSITION ETENDUE

Cette fonction permet de régler le temps avant la prise de vue qui suit et le nombre de prises de vues.

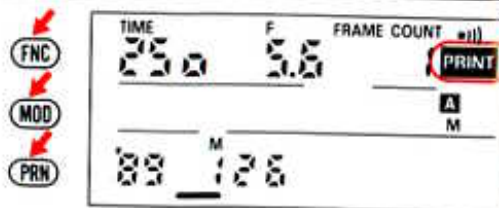

### Pour imprimer les données pendant le fonctionnement d'exposition étendue:

Sélectionner l'affichage désiré en utilisant les sélecteurs FNC et MOD, puis appuyer sur le sélecteur PRN pour faire apparaître le témoin de réglage d'impression des données. En déclenchant l'obturateur tandis que PRINT est affiché causera l'impression des données sélectionnées en fonction d'impression des données entre les poses et/ou sur les poses, même lorsque le témoin de fonction n'apparaît pas et les données sont affichées pour la fonction de retard d'exposition.

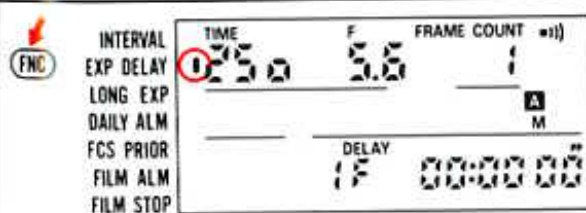

### 1. Appuyer sur le sélecteur FNC.

Le témoin de fonction d'exposition étendue apparaît avec "DELAY".

- Confirmer que le film est chargé avant de régler le retard d'exposition.

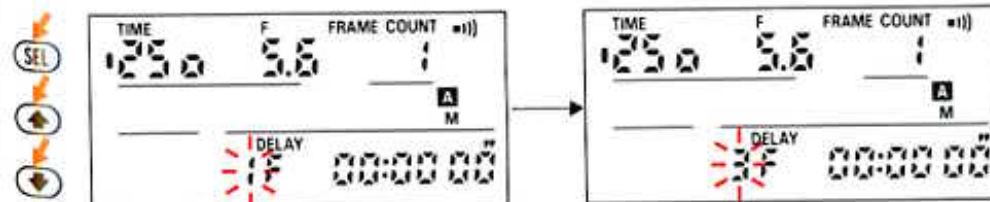

### 2. Régler le nombre de poses.

Appuyer sur le sélecteur SEL pour que le témoin numérique pour les poses commence à clignoter, puis appuyer sur les sélecteurs de réglage jusqu'à ce que le nombre désiré apparaisse.



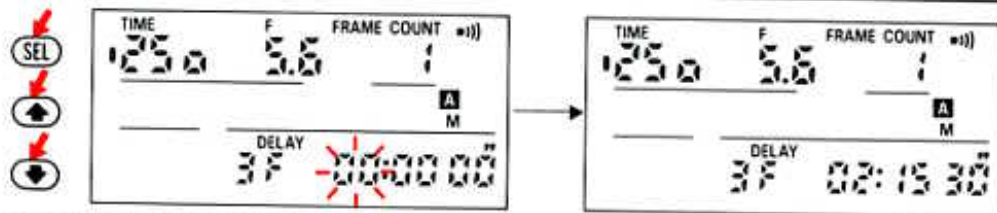

### 3. Régler le temps de retard.

En utilisant les sélecteurs SEL et de réglage, régler l'affichage sur l'heure désirée avec la même méthode comme décrite pour le réglage de la date et de l'heure (pages 26 à 33).

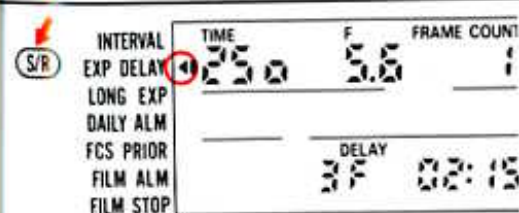

### 4. Appuyer sur le sélecteur S/R pour compléter le réglage de retard d'exposition.

Le témoin de réglage du retard d'exposition apparaît.

- Pour confirmer les données imprimées, appuyer sur le sélecteur MOD pour changer l'affichage. Pour changer ou annuler les données imprimées, appuyer sur le sélecteur FNC pour sélectionner la fonction d'impression des données.
- Le temps restant et le nombre de poses ne peuvent pas être imprimés, même s'ils sont affichés à l'ACL.

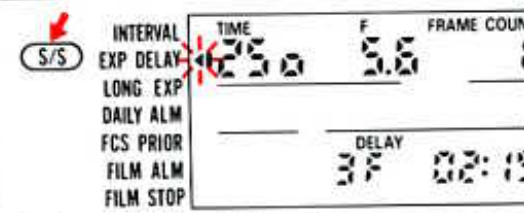

### 5. Appuyer sur le sélecteur S/S pour commencer le fonctionnement du retard d'exposition.

Le témoin de réglage du retard d'exposition clignote et le temps restant est décompté, seconde par seconde. Lorsque toutes les prises de vues sont complétées, le témoin de réglage du retard d'exposition s'arrête de clignoter.

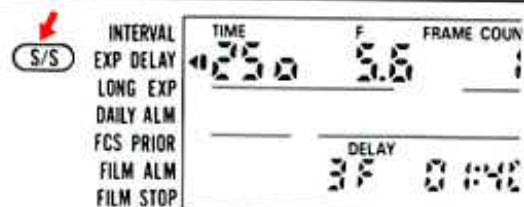

#### Pour arrêter le comptage avant l'exposition:

Appuyer sur le sélecteur S/S. Le comptage s'interrompt et le témoin de réglage du retard d'exposition s'arrête de clignoter. Pour recommencer le comptage, appuyer de nouveau sur le sélecteur S/S.

- Lorsque l'on utilise un objectif Nikon AF avec le sélecteur de mode de mise au point de l'appareil photo sur la mise au point automatique par commande unique, l'appareil photo annule cette prise de vue si la mise au point prend plus de 8 sec. environ.
- Avec le corps de l'appareil photo réglé sur un mode d'exposition automatique quelconque (P, P, S ou A), utiliser le cache de l'oculaire pour empêcher tout rayon de lumière isolé de passer par le viseur.

- Si le sélecteur S/S est appuyé lorsque le temps restant est réglé sur 00:00:00, le témoin de réglage de retard d'exposition et 00:00:00 clignoteront deux fois et l'alarme se met à sonner (si elle est réglée).
- Veiller à bien régler le nombre total de poses de manière à ne pas dépasser le nombre de poses restant sur le film de l'appareil photo. Si le film atteint la fin du rouleau pendant une prise de vues, appuyer sur le sélecteur S/S pour arrêter l'intervalle de pose et rembobiner le film. L'ouverture du dos de l'appareil photo annulera automatiquement le réglage du retard d'exposition. Pour reprendre les opérations après avoir chargé une nouvelle cartouche de film, régler de nouveau le temps de retard. Le nombre de poses par prise de vues sera réglé sur le nombre réglé précédemment.

## FONCTION D'EXPOSITION ETENDUE

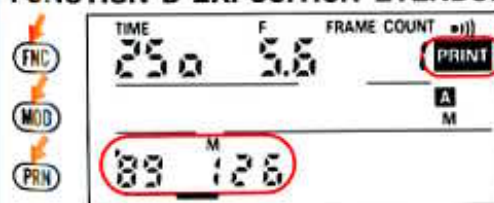

#### Pour imprimer les données durant le fonctionnement d'exposition étendue:

Sélectionner l'affichage désiré en utilisant les sélecteurs FNC et MOD. Puis appuyer sur le sélecteur PRN pour que le témoin de réglage d'impression des données apparaisse. En déclenchant l'obturateur tandis que PRINT est affiché causera l'impression des données sélectionnées en fonction d'impression des données entre les poses et/ou sur les poses, même lorsque le témoin de fonction n'apparaît pas.

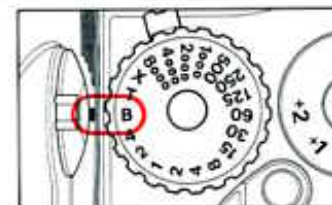

1. Régler la vitesse d'obturation de l'appareil sur "B" (mode d'exposition automatique de priorité à l'exposition ou manuel)

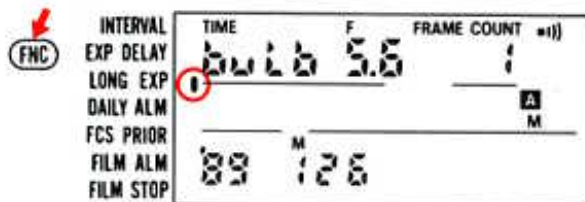

**2. Appuyer sur le sélecteur FNC pour faire apparaître le témoin de fonction d'exposition étendue.**

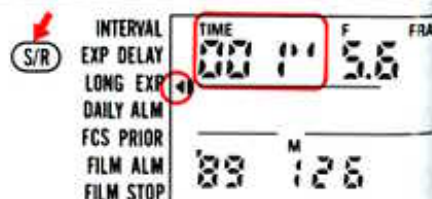

**3. Appuyer sur le sélecteur S/R.**

Le témoin de réglage d'exposition étendue et le témoin numérique pour la durée d'exposition apparaissent à l'ACL.

**4. Régler la durée d'exposition.**

En utilisant le sélecteur SEL sélectionner l'unité de temps désirée (seconde, minute ou heure). Puis au moyen des sélecteurs de réglage, régler le nombre désiré.

Les poses peuvent être effectuées jusqu'à 999 heures, 999 minutes ou 999 secondes. Il faudrait remarquer que la durée d'exposition dépend de la durée de service de la pile de l'appareil principal (boîte d'alimentation Nikon MB-20 avec piles alcalines-manganèse, environ 4 heures; boîte d'alimentation haute vitesse Nikon SB-21 avec piles alcalines-manganèse, environ 6 heures; avec piles NiCd, environ 3 heures; avec le régulateur d'alimentation externe Nikon SB-22, environ 40 heures).

- Les données devant être imprimées peuvent être modifiées ou réglées après le réglage de l'exposition étendue. Appuyer sur le sélecteur FNC pour sélectionner la fonction d'impression des données, puis changer et/ou régler les données comme désiré.
- La durée d'exposition ne peut pas être imprimée même si elle est affichée par l'ACL.

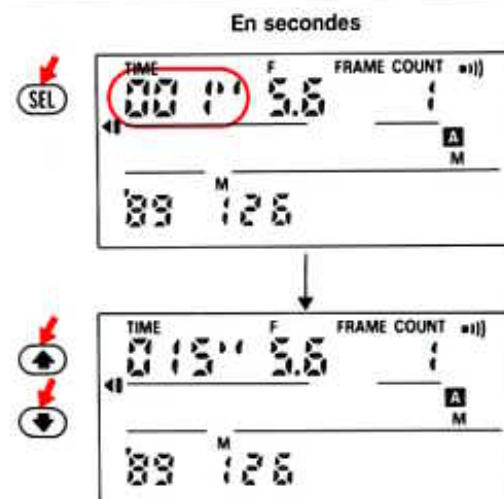

En minutes

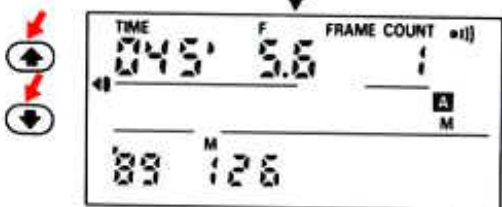
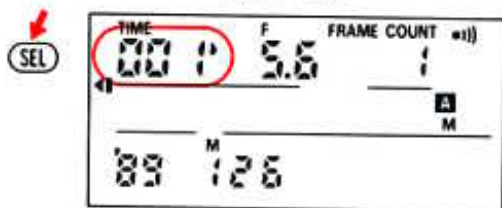

En heures

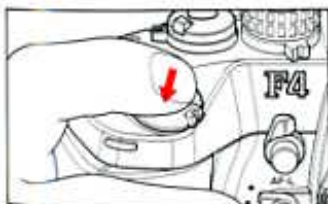
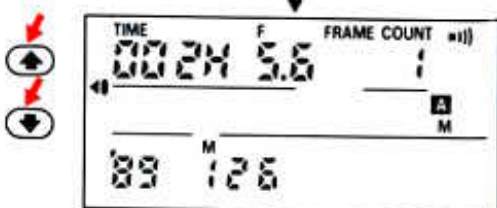

INTERVAL	TIME	F	FRAME COUNT
EXP DELAY	015'	5.6	1
LONG EXP			
DAILY ALM			A
FCS PRIOR		M	
FILM ALM	89	126	
FILM STOP			

**5. Démarrage du fonctionnement de l'exposition étendue.**

Appuyer sur le déclencheur de l'appareil pour commencer l'exposition étendue. Le témoin de réglage d'exposition étendue clignote pendant que la fonction d'exposition étendue est active.

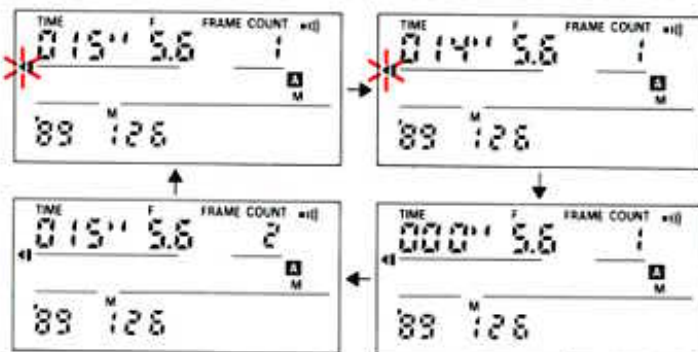

Pendant l'exposition, l'affichage de la durée de l'exposition décompte jusqu'à ce que l'on atteigne "0". Lorsque le volet se ferme pour compléter l'exposition étendue, l'affichage de la durée de l'exposition revient en arrière sur la durée précédemment réglée et le témoin d'exposition étendue s'arrête de clignoter.



**6. Appuyer sur le sélecteur S/R pour annuler le réglage d'exposition étendue.**

Le témoin de réglage d'exposition étendue disparaît.

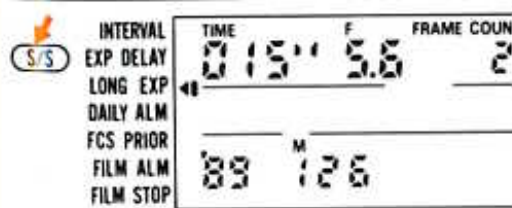

**Arrêt de l'exposition avant la durée pré-réglée:**

Appuyer sur le sélecteur S/S. Le volet se ferme et le témoin d'exposition étendue disparaît. L'affichage de la durée de l'exposition revient en arrière sur la durée précédemment réglée.

- Si on démarre l'exposition étendue en appuyant sur le déclencheur de l'appareil photo mais que l'on appuie plus longtemps que la durée spécifiée, le volet reste ouvert aussi longtemps que le déclencheur est actionné, sans tenir compte du réglage.
- Le fait de déplacer la vitesse de déclenchement de la position "B" sur un autre réglage annule l'exposition étendue.

## ALARME QUOTIDIENNE

La fonction d'alarme quotidienne vous permet de régler l'alarme pour sonner chaque jour à une heure donnée.

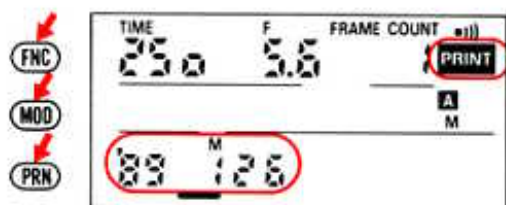

### Pour imprimer les données durant le fonctionnement d'alarme quotidienne:

Sélectionner l'affichage en utilisant les touches FNC et MOD, puis appuyer sur la touche PRN pour faire apparaître le témoin de réglage d'impression des données. En déclenchant l'obturateur tandis que PRINT est affiché causera l'impression des données sélectionnées en fonction d'impression des données entre les poses et/ou sur les poses, même lorsque le témoin de fonction n'apparaît pas.

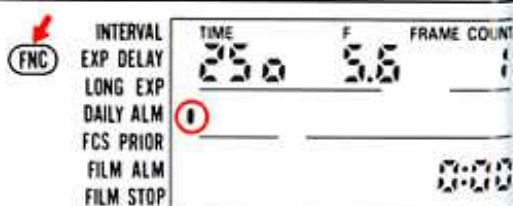

1. Appuyer sur la touche FNC pour que l'ACL présente le témoin d'alarme quotidienne.

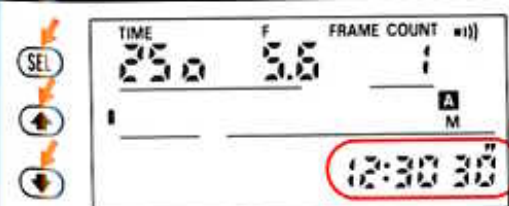

2. Régler l'heure pour l'alarme.

Comme exercice, régler l'heure sur 12:30:30. En utilisant les sélecteurs SEL et de réglage, régler l'affichage sur l'heure désirée en utilisant la même méthode comme décrite pour le réglage de la date et de l'heure (pages 26 à 33).

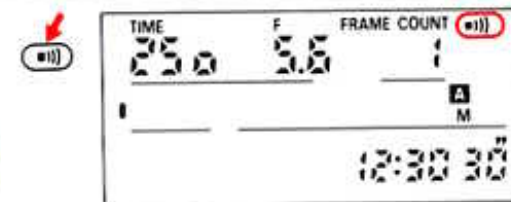
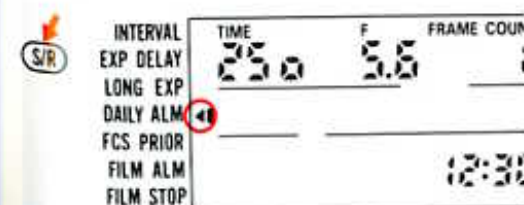

3. Confirmer le témoin d'alarme.

S'il n'apparaît pas à l'ACL, appuyer sur le sélecteur d'alarme.

4. Appuyer sur le sélecteur S/R pour compléter le réglage d'alarme quotidienne.

Le témoin de réglage d'alarme quotidienne apparaît.

- Pour confirmer les données imprimées, appuyer sur le sélecteur MOD pour changer l'affichage. Pour modifier ou annuler les données imprimées, appuyer sur le sélecteur FNC afin de sélectionner la fonction d'impression des données.
- L'heure d'alarme ne peut pas être imprimée, même si elle est affichée par l'ACL.

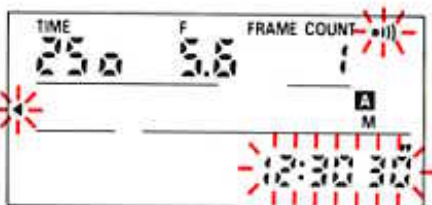

- 5. L'alarme sonnera à l'heure réglée.**  
Elle continuera à sonner pendant environ 20 secondes.

- Pour interrompre l'alarme appuyer sur le sélecteur d'alarme.



INTERVAL  
EXP DELAY  
LONG EXP  
DAILY ALM  
FCS PRIOR  
FILM ALM  
FILM STOP

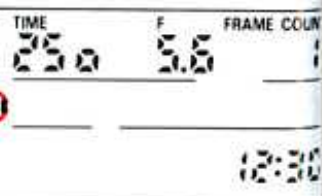

- 6. Appuyer sur le sélecteur S/R pour annuler le réglage d'alarme quotidienne.**

Le témoin de réglage d'alarme quotidienne disparaît dans ce cas.

## FONCTION DE PRESELECTION DE LA MISE AU POINT (PRIORITE A LA MISE AU POINT)

La fonction de présélection de la mise au point du MF-23 déclenche automatiquement l'obturateur lorsque le sujet se trouve sur la position de mise au point pré réglée en mode de mise au point manuelle.



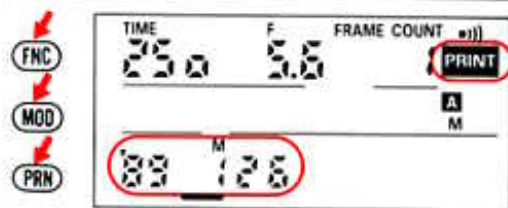

**Pour imprimer les données durant le fonctionnement de présélection de la mise au point:**

Sélectionner l'affichage désiré en utilisant les sélecteurs FNC et MOD, puis appuyer sur la touche PRN pour faire apparaître le témoin de réglage d'impression des données. En déclenchant l'obturateur tandis que PRINT est affiché causera l'impression des données sélectionnées en fonction d'impression des données entre les poses et/ou sur les poses, même lorsque le témoin de fonction n'apparaît pas.

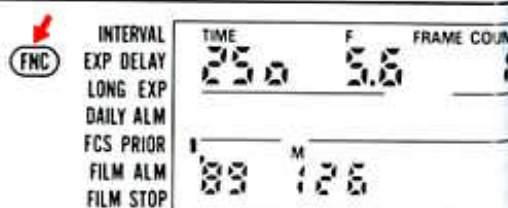

**1. Appuyer sur la touche FNC pour que l'ACL présente le témoin de fonction de présélection de la mise au point.**



**2. Régler le sélecteur de mode de mise au point de l'appareil photo sur "M".**

Utiliser un objectif qui permet la mise au point manuelle avec le viseur électronique. Si l'objectif présente un commutateur A-M, régler sur "M".

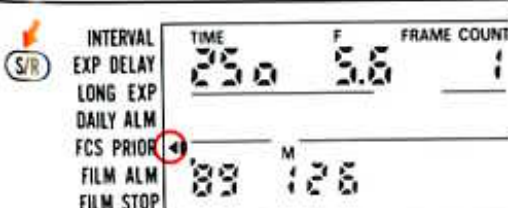

**3. Appuyer sur le sélecteur S/R pour régler la fonction de présélection de la mise au point.**

Le témoin de réglage de présélection de la mise au point apparaît dans ce cas.

• Les données devant être imprimées peuvent être modifiées ou réglées après le réglage de la fonction de présélection de la mise au point. Appuyer sur le sélecteur FNC pour sélectionner la fonction d'impression des données, puis changer et/ou régler les données comme désiré. Le témoin de réglage de présélection de la mise au point reste affiché.

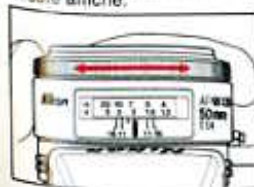

**4. Tourner manuellement la bague de mise au point pour régler la position de mise au point sur une distance désirée.**

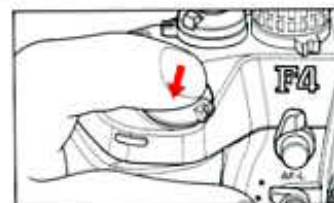

**5. Appuyer sur le déclencheur.**

Le volet sera déclenché lorsque le sujet entre dans la zone de mise au point présélectionnée.

- Avec le sélecteur de mode d'avancement du film de l'appareil réglé sur "S", l'obturateur sera déclenché chaque fois que l'on appuie le déclencheur.
- Avec le sélecteur de mode d'avancement du film de l'appareil réglé sur CH, EL ou CS, les prises de vues s'effectueront tant que le déclencheur reste pressé.



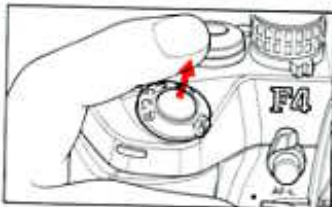

6. Enlever le doigt du déclencheur pour arrêter les prises de vues avec présélection de la mise au point.

- Les cordons de télécommande et de déclencheur en option sont disponibles pour la télécommande. La durée maximum pour une seule prise de vue en télécommande dépend de la durée de service de la pile de l'appareil photo principal. (Pour la boîte d'alimentation Nikon MB-20 avec piles alcalines-manganèse, environ 5 heures; pour la boîte d'alimentation haute puissance Nikon MB-21 avec piles alcalines-manganèse, environ 7 heures; avec les piles NiCd, environ 4 heures).

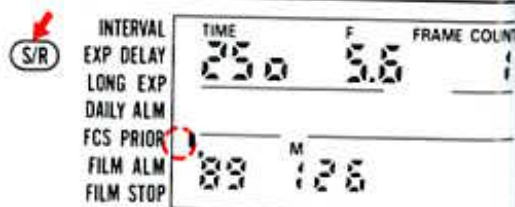

7. Appuyer sur le sélecteur S/R pour annuler le réglage de présélection de la mise au point.

Le témoin de réglage de présélection de la mise au point disparaît.

- Avec le déclencheur enfoncé, tourner la bague de mise au point. Lorsque l'indicateur "mis au point" (●) apparaît, le volet sera déclenché.
- Le mode de mise au point automatique ne peut pas être sélectionné, même si l'on utilise un objectif AF Nikkor. Si le sélecteur de mode de mise au point est réglé sur "S" ou "C", le témoin de réglage de présélection de la mise au point se mettra à clignoter deux fois, puis disparaît.

## ALARME DE FILM

L'alarme sonnera avec l'alarme de film active, lorsque le film atteint un nombre préréglé de poses.

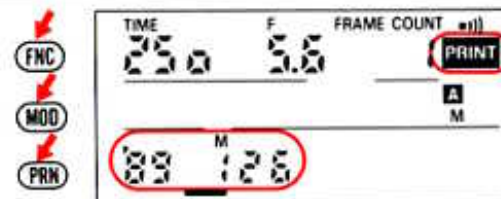

Pour imprimer les données lorsque l'alarme de film est réglée:

Sélectionner l'affichage désiré en utilisant les sélecteurs FNC et MOD, puis appuyer sur la touche PRN pour faire apparaître le témoin de réglage d'impression des données. En déclenchant l'obturateur tandis que PRINT est affiché causera l'impression des données sélectionnées en fonction d'impression des données entre les poses et/ou sur les poses, même lorsque le témoin de fonction n'apparaît pas.

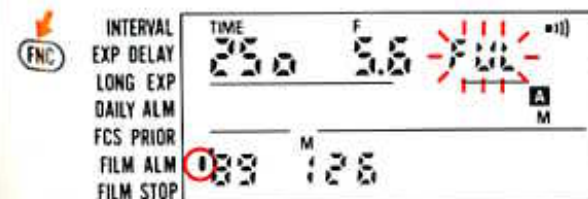

1. Appuyer sur la touche FNC pour que l'ACL présente le témoin d'alarme de film.

Le témoin de comptage de poses disparaît et "FUL" ou le numéro de poses clignote.

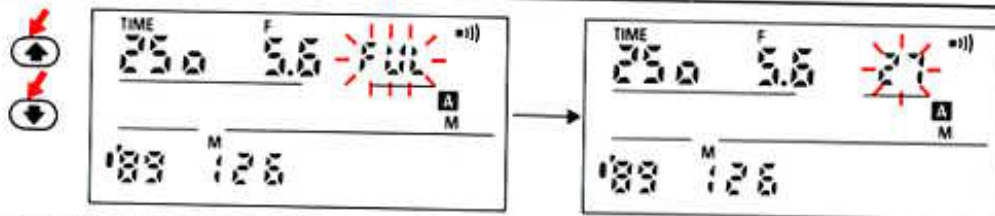

## 2. Régler le nombre de poses.

En utilisant les sélecteurs de réglage, régler l'affichage sur le nombre désiré.

- En appuyant sur le sélecteur MOD, l'affichage passera au COMPTAGE DE POSES.

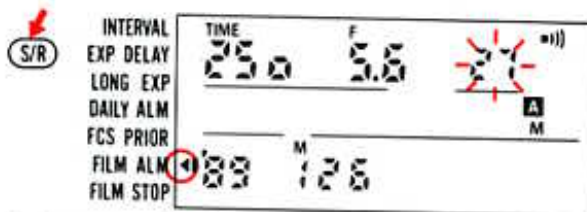

## 3. Appuyer sur le sélecteur S/R.

Le témoin de réglage de l'alarme de film apparaît.

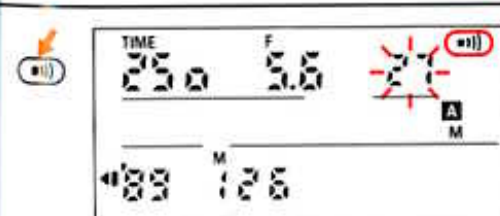

## 4. Confirmer le témoin d'alarme.

S'il n'apparaît pas, appuyer sur le sélecteur d'alarme.

- Les données devant être imprimées peuvent être modifiées ou réglées après le réglage de l'alarme de film. Appuyer sur le sélecteur FNC pour sélectionner la fonction d'impression des données, puis changer et/ou régler les données comme désiré. Le témoin de réglage de l'alarme de film reste affiché.

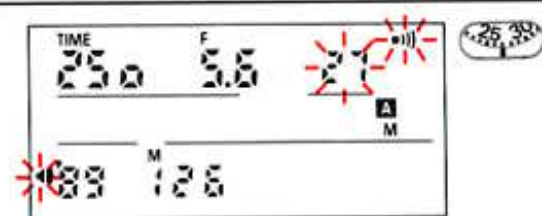

## 5. L'alarme sonne lorsque le comptage de poses atteint le nombre pré-réglé spécifié.

Les témoins de réglage d'alarme de film, du nombre de poses et de l'alarme clignotent dans ce cas. L'alarme continue à sonner pendant environ 20 secondes.

- Pour interrompre l'alarme, appuyer sur le sélecteur d'alarme ou le sélecteur S/R.
- Il est possible de déclencher le volet pendant que l'alarme sonne.

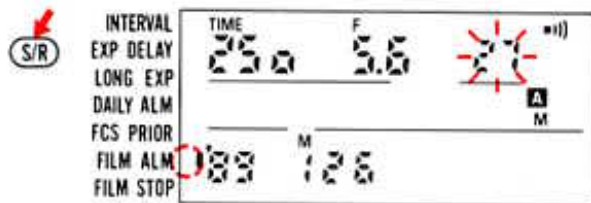

**6. Appuyer sur le sélecteur S/R pour annuler le réglage d'alarme de film.**

Le témoin de réglage d'alarme de film disparaît dans ce cas.

## ARRÊT DE FILM

Le volet se verrouille et l'alarme sonnera avec la fonction d'arrêt de film active, lorsque le film atteint le nombre préréglé de poses.

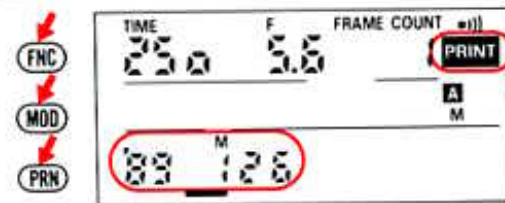

**Pour imprimer les données pendant le réglage d'arrêt de film:**

Sélectionner l'affichage désiré en utilisant les sélecteurs FNC et MOD, puis appuyer sur la touche PRN pour faire apparaître le témoin de réglage d'impression des données. En déclenchant l'obturateur tandis que PRINT est affiché causera l'impression des données sélectionnées en fonction d'impression des données entre les poses et/ou sur les poses, même lorsque le témoin de fonction n'apparaît pas.

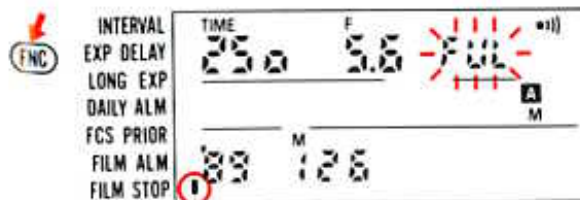

**1. Appuyer sur la touche FNC pour que l'ACL présente le témoin d'arrêt de film.**

Le témoin de comptage de poses disparaît et "FUL" ou le numéro de poses clignote.

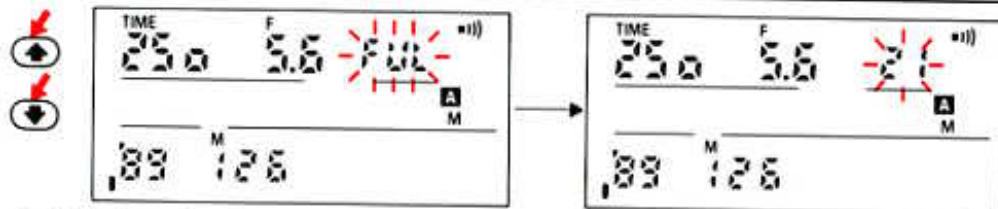

## 2. Régler le nombre de poses.

En utilisant les sélecteurs de réglage, régler l'affichage sur le nombre désiré.

- En appuyant sur le sélecteur MOD, l'affichage passera au COMPTAGE DE POSES.

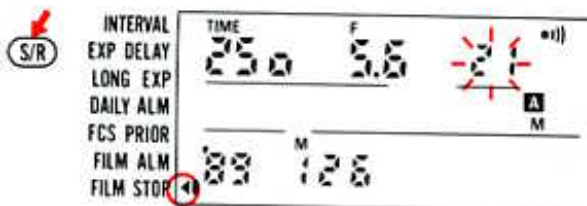

## 3. Appuyer sur le sélecteur S/R.

Le témoin d'arrêt de film apparaît dans ce cas.

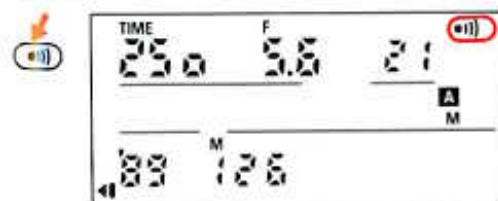

## 4. Confirmer le témoin d'alarme.

S'il n'apparaît pas, appuyer sur le sélecteur d'alarme.

- Les données devant être imprimées peuvent être modifiées ou réglées après le réglage de l'alarme de film. Appuyer sur le sélecteur FNC pour sélectionner la fonction d'impression des données, puis changer et/ou régler les données comme désiré. Le témoin de réglage d'arrêt de film reste affiché.

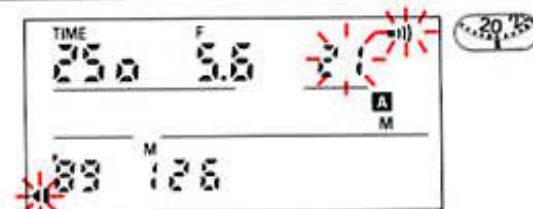

## 5. L'alarme sonne et le volet reste verrouillé lorsque le comptage de poses atteint le nombre préréglé spécifié.

Les témoins de réglage d'arrêt de film, du nombre de poses et de l'alarme clignotent dans ce cas. L'alarme continue à sonner pendant environ 20 secondes.

- Pour interrompre l'alarme, appuyer sur le sélecteur d'alarme ou le sélecteur S/R.
- Pour déverrouiller le volet, annuler le réglage d'arrêt de film.

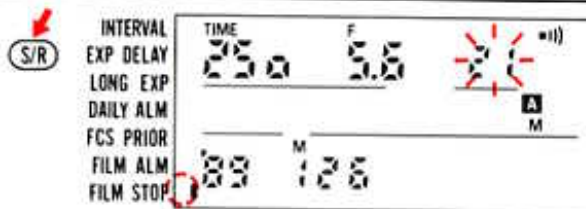

6. Appuyer sur le sélecteur S/R pour annuler le réglage d'arrêt de film.

Le témoin de réglage d'arrêt de film disparaît dans ce cas.

## SEQUENCE AUTOMATIQUE D'EXPOSITION DIFFERENCIEE

Lorsqu'il est difficile d'obtenir l'exposition correcte (prise de vue d'un coucher de soleil par ex.), utiliser la fonctions de séquence automatique d'expositions différenciées pour avoir une prise de vues du même sujet avec des expositions différentes de jusqu'à 19 poses.



En ce qui concerne le nombre de poses, spécifier tout nombre impair entre 3 et 19. Pour le degré de compensation d'exposition, choisir tout réglage de 0,3 à 2 (0,3; 0,5; 0,7; 1,0; 1,5; 1,7 ou 2,0). La valeur intermédiaire pour la compensation d'exposition peut être aussi sélectionnée de 0 à  $\pm 7\frac{1}{2}$  EV.

En fonction du degré de compensation d'exposition spécifiée et la valeur intermédiaire réglée, le nombre de poses possible peut être limité.

S'assurer que l'on règle bien la compensation d'exposition afin de satisfaire les conditions suivantes:

1. Le nombre de poses sur côté + ou côté - ne devrait pas dépasser 9.
2.  $(\text{Valeur absolue de la valeur intermédiaire}) + \left( \frac{\text{Nombre de poses} - 1}{2} \times \text{Degré} \right) \leq 8 \text{ EV}$

Dans le cas contraire, le nombre de poses se positionnera automatiquement sur 3.

### Nombre maximum de poses avec chaque combinaison de valeur intermédiaire et degré de compensation.

Degré de compensation (EV)	Valeur intermédiaire (± EV)																															
	0	0,3	0,5	0,7	1,0	1,3	1,5	1,7	2,0	2,3	2,5	2,7	3,0	3,3	3,5	3,7	4,0	4,3	4,5	4,7	5,0	5,3	5,5	5,7	6,0	6,3	6,5	6,7	7,0	7,3	7,5	7,7
0,3	19	17	15	15	13	11	9	9	9	9	9	9	9	9	9	9	9	9	9	9	9	9	9	9	9	9	9	9	9	9	9	9
0,5	19	17	17	15	15	13	13	11	11	9	9	9	9	9	9	9	9	9	9	9	9	9	9	9	9	7	7	5	5	3	3	x
0,7	19	17	17	17	15	15	13	13	13	11	11	11	9	9	9	9	9	9	9	9	9	9	7	7	7	5	5	5	3	3	x	x
1,0	17	15	15	15	15	13	13	13	13	11	11	11	11	9	9	9	9	7	7	7	7	5	5	5	5	3	3	3	3	x	x	x
1,3	13	11	11	11	11	11	9	9	9	9	9	9	7	7	7	7	7	5	5	5	5	5	3	3	3	3	3	3	x	x	x	x
1,5	11	11	11	9	9	9	9	9	9	7	7	7	7	7	5	5	5	5	5	5	5	3	3	3	3	3	3	x	x	x	x	x
1,7	9	9	9	9	9	9	7	7	7	7	7	7	7	5	5	5	5	5	5	5	3	3	3	3	3	3	x	x	x	x	x	x
2,0	9	7	7	7	7	7	7	7	7	5	5	5	5	5	5	5	5	3	3	3	3	3	3	3	3	x	x	x	x	x	x	x

x: Réglage impossible.

Après avoir réglé la valeur intermédiaire, le degré de compensation et le nombre de poses selon les données du tableau ci-dessus—

- 1) Si l'on tente de déplacer la valeur intermédiaire ou le degré de compensation et que le réglage antérieur pour le nombre de poses dépasse le nombre maximum possible pour la nouvelle combinaison, le nombre de poses sera réajusté automatiquement sur 3.

- 2) Si l'on tente de déplacer la valeur intermédiaire dans les limites de la zone "x", le nombre de poses sera réajusté automatiquement sur le maximum degré possible pour la valeur intermédiaire sélectionnée.

FNC  
MOD  
PRN

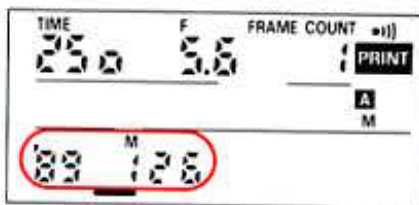

**Pour imprimer les données pendant le fonctionnement de la séquence automatique d'expositions différenciées:**

Sélectionner l'affichage désiré en utilisant les sélecteurs FNC et MOD, puis appuyer sur le sélecteur PRN pour faire apparaître le témoin de réglage d'impression des données. En déclenchant l'obturateur tandis que PRINT est affiché causera l'impression des données sélectionnées en fonction d'impression des données entre les poses et/ou sur les poses, même lorsque le témoin de fonction n'apparaît pas.

BKT

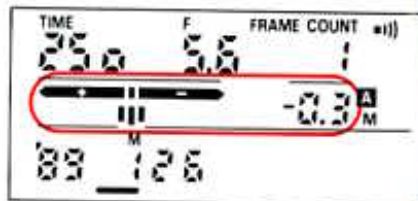

**1. Appuyer sur le sélecteur BKT pour faire apparaître la séquence automatique d'expositions différenciées sur l'ACL.**

Le témoin de compensation d'exposition apparaît dans le viseur de l'appareil photo.

SEL  
↑  
↓

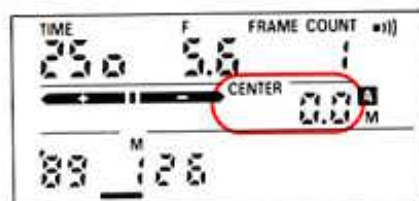

**2. Régler la valeur intermédiaire, le degré de compensation et le nombre de poses.**

Appuyer sur le sélecteur SEL de telle sorte que CENTER et la valeur intermédiaire apparaissent. En utilisant les sélecteurs de réglage, sélectionner la valeur désirée.

La valeur change de la manière suivante:

0,0—0,3—0,5—0,7—1,0—.....—7,5—7,7—7,7—7,5—.....—0,7—0,5—0,3—0,0

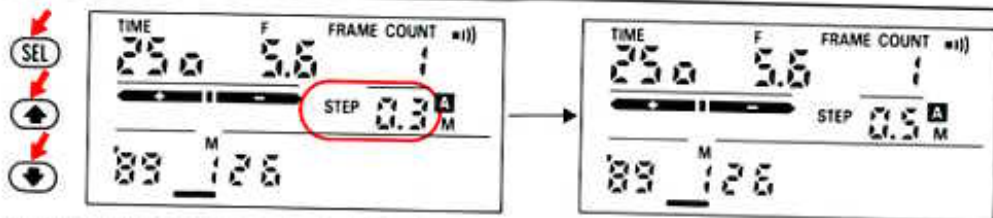

Appuyer de nouveau sur le sélecteur SEL de telle sorte que STEP et le degré de compensation apparaissent. En utilisant les sélecteurs de réglage, sélectionner la valeur désirée.

La valeur change de la manière suivante:  
0,3—0,5—0,7—1,0—.....—2,0—0,3

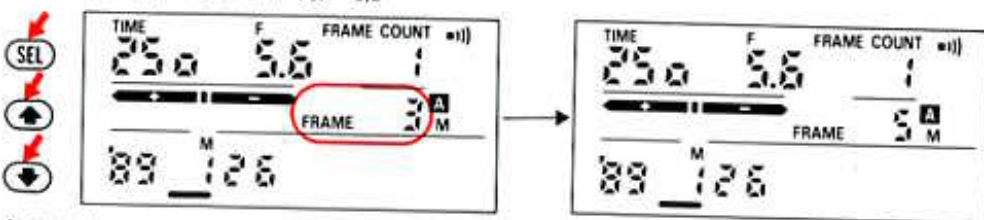

Appuyer de nouveau sur le sélecteur SEL de telle sorte que FRAME et le nombre de poses apparaissent. En utilisant les sélecteurs de réglage, sélectionner le nombre désiré.

Le nombre change de la manière suivante:  
3—5—7—9—.....—17—19—3

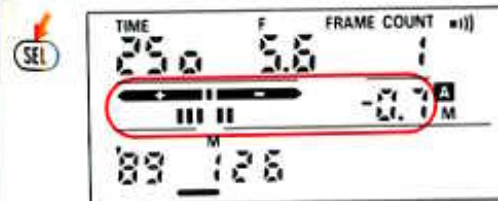

### 3. Appuyer sur le sélecteur SEL pour en terminer avec le réglage de la séquence automatique d'expositions différenciées.

Les témoins indiquant le nombre de poses, le degré de compensation et la valeur de compensation pour la première pose apparaissent.

- Une fois que la fonction de séquence automatique d'expositions différenciées est sélectionnée, le sélecteur SEL et ceux de réglage ne peuvent pas être utilisés pour régler les données imprimées. Pour modifier les données devant être imprimées, appuyer sur le sélecteur BKT pour annuler la séquence automatique d'expositions différenciées, puis utiliser les sélecteurs SEL et ceux de réglage. Après le réglage, appuyer de nouveau sur le sélecteur BKT pour activer la fonction de séquence automatique d'expositions différenciées. (Le réglage précédent apparaît).
- En sélectionnant la fonction de séquence automatique d'expositions différenciées, il est possible d'imprimer la valeur de compensation d'exposition de chaque pose entre les poses mêmes. Sélectionner la fonction d'impression des données entre les poses et appuyer sur le sélecteur MODE pour que l'ACL indique la valeur de compensation d'exposition.





**4. Appuyer sur le déclencheur du F4/F4s pour déclencher le volet et commencer l'opération de séquence automatique d'expositions différenciées.**

L'opération progresse de la sous-exposition à la surexposition. Avec chaque déclenchement du volet, les témoins de poses disparaissent l'un après l'autre et la valeur de compensation est affichée. Lorsque toutes les prises de vues sont effectuées, l'affichage revient au réglage précédent.

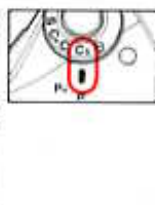
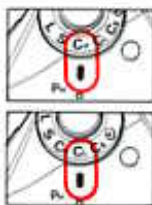

**Avec le mode d'avancement du film de l'appareil photo sur CH, CL ou CS et le mode de mise au point sur "Manual" ou mise au point automatique servo en continu:**

En appuyant sur le déclencheur, un nombre de prises de vues équivalent au nombre de poses réglé seront effectuées. Lorsque le nombre réglé de prises de vues est effectué, enlever le doigt du déclencheur pour se préparer à la prise de vue suivante. Si l'on enlève le doigt du déclencheur avant que le nombre de poses réglé n'ait été effectué, l'opération ne s'arrêtera pas.



**Avec le mode d'avancement du film de l'appareil photo sur CH, CL ou CS et le mode de mise au point sur mise au point auto ponctuelle:**

En appuyant sur le déclencheur et en le maintenant enfoncé, un nombre de prises de vues équivalent au nombre de poses réglé seront effectuées tant que le sujet se trouve bien mise au point. Si l'on enlève le doigt du déclencheur avant que le nombre de poses réglé n'ait été effectué, l'opération s'arrêtera. Pour effectuer les prises de vues restantes, appuyer de nouveau sur le déclencheur et le maintenir enfoncé.

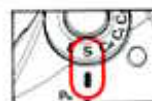

**Avec le sélecteur d'avancement du film de l'appareil photo sur S:**

L'appareil photo effectue autant de poses comme cela est réglé—une prise chaque fois que l'on appuie sur le déclencheur.

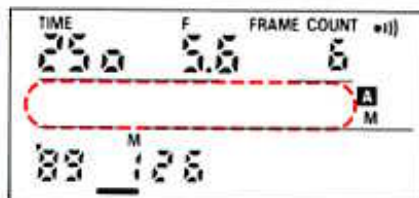

### 5. Appuyer sur le sélecteur BKT pour annuler le réglage de la séquence automatique d'expositions différenciées.

L'affichage de la séquence automatique d'expositions différenciées disparaît dans ce cas.

- Si la séquence automatique d'expositions différenciées est utilisée avec la compensation d'exposition sur le F4/F4s et/ou flash SB-24, il est possible s'ajouter n'importe quelle valeur de compensation.
- Avec la vitesse d'obturation de l'appareil photo sur "B" ou "T", il n'est pas possible d'utiliser la séquence automatique d'expositions différenciées. L'indication "buLb" ou "--" clignotera et l'alarme sonnera (si elle est réglée). Le réglage sur "B" ou "T" annulera le réglage de la séquence automatique d'expositions différenciées.

- Avec le mode d'exposition de l'appareil photo sur M pour "manuel", les expositions ne seront pas compensées. Cependant, il sera quand même possible de prendre autant de prises de vues que le nombre de poses spécifié.
- En cas de photographie en mode de flash automatique TTL, l'exposition se déplace dans le montant de lumière disponible pour le déclenchement du flash.
- En mode auto ponctuel, les prises de vues ne seront pas effectuées tant que le sujet ne sera pas au point.
- Veiller à bien régler le nombre de poses pour qu'il ne dépasse pas le nombre de poses restantes sur le film de l'appareil photo. Si le film atteint la fin du rouleau de film au cours d'une prise de vues, appuyer sur le sélecteur BKT pour interrompre le fonctionnement et rembobiner le film au moyen du rembobinage électrique. L'ouverture du dos de l'appareil photo pour changer de film annulera automatiquement le réglage de la séquence automatique d'expositions différenciées. Pour reprendre l'opération après avoir chargé un nouveau film, appuyer sur le sélecteur BKT. Le réglage précédent apparaît dans ce cas.

## FONCTIONS COMBINÉES DU MF-23

Certaines fonctions du MF-23—séquence automatique d'exposition différenciée, intervalle de pose, retard d'exposition, présélection de la mise au point (priorité à la mise au point) et exposition étendue—peuvent être combinées. Ce qui suit sont les combinaisons possibles.

- Séquence automatique d'expositions différenciées + Intervalle de pose
- Séquence automatique d'expositions différenciées + Retard d'exposition
- Intervalle de pose + Présélection de la mise au point (priorité à la mise au point)
- Intervalle de pose + Exposition étendue
- Intervalle de pose + Présélection de la mise au point (priorité à la mise au point) + Exposition étendue
- Retard d'exposition + Présélection de la mise au point (priorité à la mise au point)
- Retard d'exposition + Exposition étendue
- Retard d'exposition + Présélection de la mise au point (priorité à la mise au point) + Exposition étendue
- Présélection de la mise au point (priorité à la mise au point) + Exposition étendue

### Combinaison Séquence automatique d'expositions différenciées/Intervalle de pose.

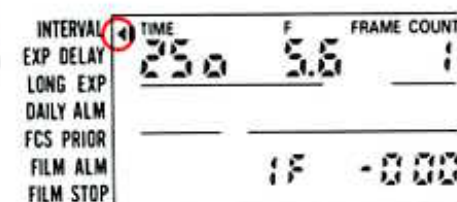

#### 1. Régler l'intervalle de pose.

Le témoin de l'intervalle de pose apparaît.

BKT

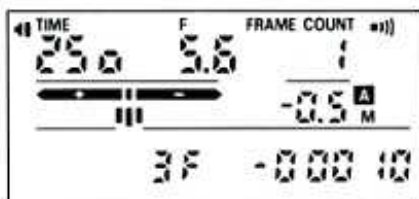

**2. Régler la séquence automatique d'expositions différenciées.**

• Le nombre de poses réglé pour la séquence automatique d'expositions différenciées a la priorité sur le nombre réglé pour l'intervalle de pose. En appuyant sur le sélecteur de séquence automatique d'expositions différenciées, le témoin de réglage de l'intervalle de pose clignotera deux fois, indiquant ainsi que les poses réglées pour l'intervalle de pose ont été annulées automatiquement.

S/S

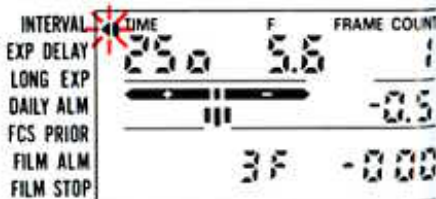

**3. Appuyer sur le sélecteur S/S pour commencer les opérations.**

Les prises de vues avec séquence automatique d'expositions différenciées sont effectuées pour autant de poses que l'on désire, selon la fréquence réglée, et avec les intervalles réglés.

Le témoin de l'intervalle de pose clignote tout au long de l'activation de cette fonction. Une fois que les prises de vues sont complétées, le fonctionnement s'interrompt automatiquement et le témoin de réglage de l'intervalle de pose s'arrête de clignoter.

• Lorsque le volet ne peut pas être déclenché pendant environ 8 secondes après le temps de réglage, le MF-23 ignore cette prise de vues et reprend le fonctionnement à partir du temps suivant de prise de vues.

S/S

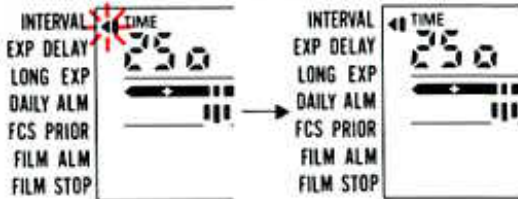

S/R

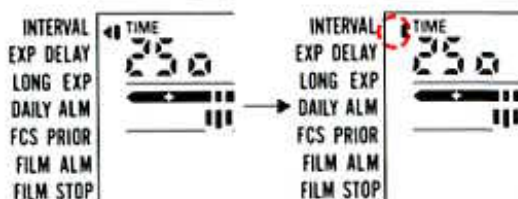

BKT

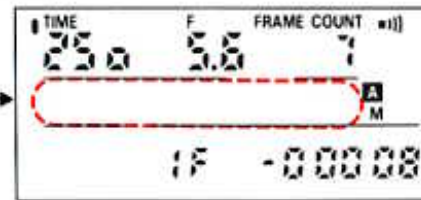
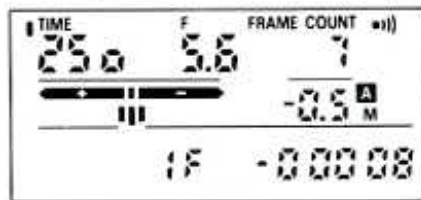

**Pour modifier les réglages de l'intervalle de pose durant le fonctionnement:**

Appuyer sur le sélecteur S/S pour que le témoin de réglage de l'intervalle de pose s'arrête de clignoter. Puis, appuyer sur le sélecteur de séquence automatique d'expositions différenciées pour annuler cette fonction. Régler l'intervalle de pose désiré et/ou le nombre de prises de vues.

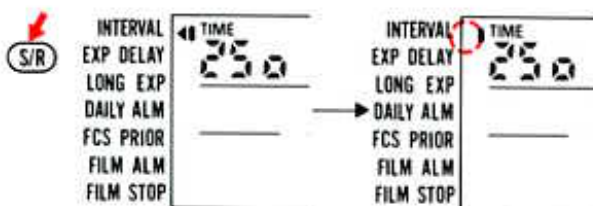
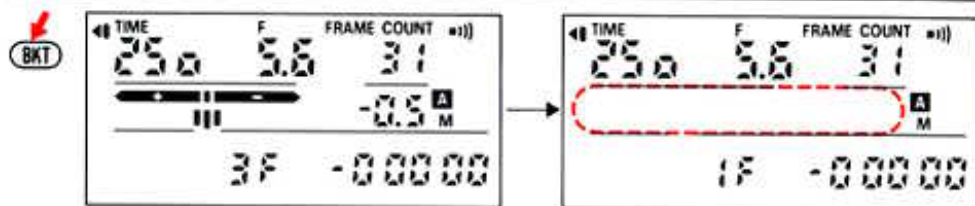

#### 4. Annuler les réglages.

Appuyer sur le sélecteur de séquence automatique d'expositions différenciées pour annuler cette fonction, puis appuyer sur le sélecteur S/R pour annuler l'intervalle de pose réglé.

- Pour interrompre le fonctionnement avant que toutes les expositions ne soient effectuées, appuyer sur le sélecteur S/S.
- Le fait d'appuyer sur le déclencheur pendant un intervalle déclenche la séquence automatique d'expositions différenciées selon le réglage spécifiée.

### Combinaison Séquence automatique d'expositions différenciées/Retard d'exposition

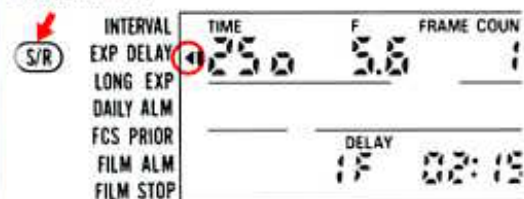

#### 1. Régler le retard d'exposition.

Le témoin du retard d'exposition apparaît.

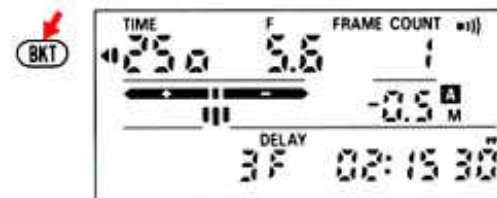

#### 2. Régler la séquence automatique d'expositions différenciées.

- Le nombre de poses réglé pour la séquence automatique d'expositions différenciées a la priorité sur le nombre réglé pour le retard d'exposition. En appuyant sur le sélecteur de séquence automatique d'expositions différenciées, le témoin de réglage de retard d'exposition clignotera deux fois, indiquant ainsi que le nombre de poses réglé pour le retard d'exposition pose a été annulé automatiquement.

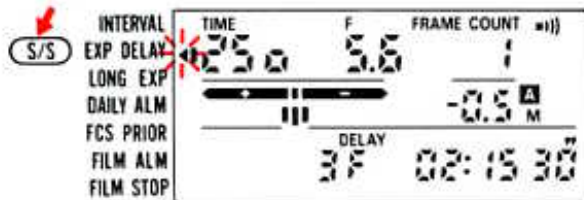

**3. Appuyer sur le sélecteur S/S pour commencer les opérations.**

Les prises de vues avec séquence automatique d'expositions différenciées sont effectuées pour autant de poses que l'on désire, lorsque le retard atteint 00:00:00.

Le témoin de l'intervalle de pose clignote tout au long de l'activation de cette fonction. Une fois que les prises de vues sont complétées, le fonctionnement s'interrompt automatiquement et le témoin de réglage de retard d'exposition s'arrête de clignoter.

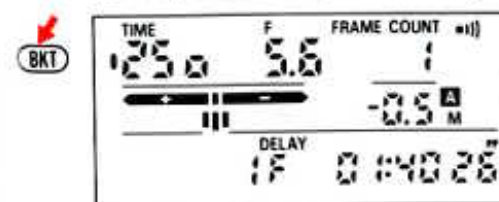
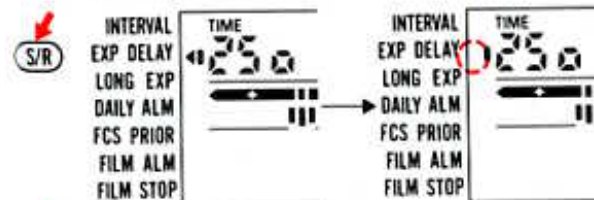
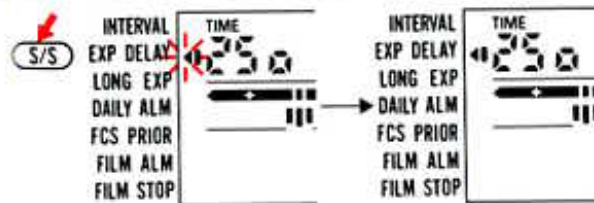

**Pour modifier les réglages du retard d'exposition durant le fonctionnement:**

Appuyer sur le sélecteur S/S pour que le témoin de retard d'exposition s'arrête de clignoter. Puis, appuyer sur le sélecteur de séquence automatique d'expositions différenciées pour annuler cette fonction et régler le retard désiré et/ou le nombre de prises de vues.

BKT

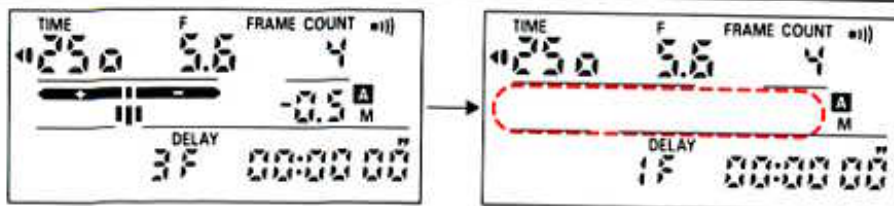

S/R

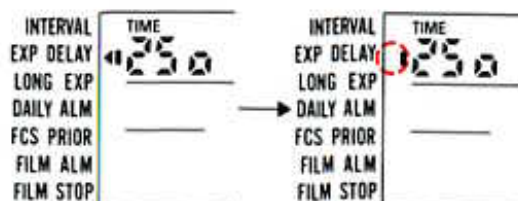

#### 4. Annuler les réglages.

Appuyer sur le sélecteur de séquence automatique d'expositions différenciées pour annuler cette fonction, puis appuyer sur le sélecteur S/R pour annuler le retard d'exposition réglé.

- Pour interrompre le fonctionnement avant que toutes les expositions ne soient effectuées, appuyer sur le sélecteur S/S.

### Combinaison Intervalle de pose/Présélection de la mise au point (priorité à la mise au point)

FNC

S/R

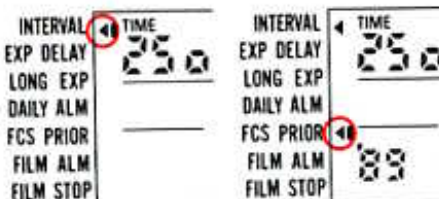

#### 1. Régler l'intervalle de pose et la présélection de la mise au point comme désiré.

Les témoins de réglage de l'intervalle de pose et de la présélection de la mise au point apparaissent.

- Le déplacement de la vitesse d'obturation de l'appareil photo sur "B" ou "T" annulera le réglage de l'intervalle de pose.

S/S



#### 2. Appuyer sur le sélecteur S/S pour commencer les opérations.

Les prises de vues avec présélection de la mise au point sont effectuées entre chaque intervalle réglé.

Le témoin de l'intervalle de pose clignote tout au long de l'activation de cette fonction. Une fois que les prises de vues sont complétées, le fonctionnement s'interrompt automatiquement et le témoin de réglage de l'intervalle de pose s'arrête de clignoter.

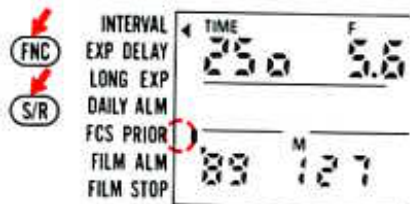

### 3. Annuler les réglages.

Utiliser dans ce cas les sélecteurs FNC et S/R.



- Pour interrompre le fonctionnement avant que toutes les expositions ne soient effectuées, appuyer sur le sélecteur S/R.
- Le fait d'appuyer sur le déclencheur pendant les intervalles déclenche la prise de vues avec présélection de la mise au point selon le réglage spécifié.
- Si le sujet ne se trouve pas en position de mise au point présélectionnée après environ 8 secondes, le MF-23 ignore cette prise de vues et reprend les opérations normales à partir du temps suivant de prise de vues.

### Combinaison Intervalle de pose/Exposition étendue

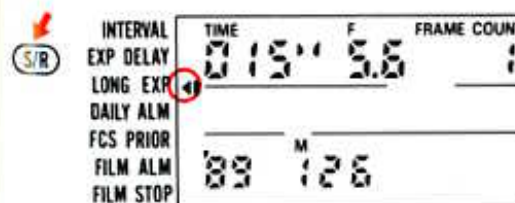

#### 1. Régler la fonction d'exposition étendue comme désiré.

Le témoin de réglage d'exposition étendue apparaît dans ce cas.

Veiller à bien régler l'exposition éternndue avant de régler l'intervalle de pose.

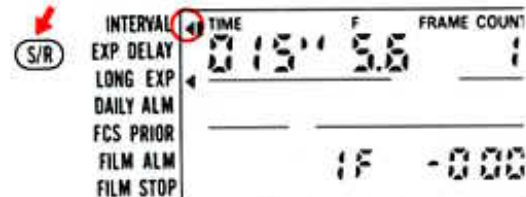

#### 2. Régler l'intervalle de pose.

Le témoin de l'intervalle de pose apparaît dans ce cas.

- Le déplacement de la vitesse d'obturation de l'appareil photo sur une vitesse autre que "B" annulera le réglage d'exposition étendue.
- Si le temps de pose réglé pour l'intervalle de pose ne dépasse pas la durée d'exposition réglée pour l'exposition étendue de plus de trois secondes, l'intervalle de pose sera annulé.

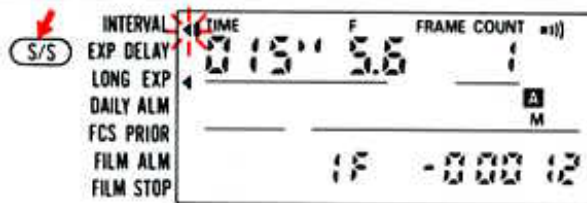

### 3. Appuyer sur le sélecteur S/S pour commencer les opérations.

Les prises de vues avec exposition étendue sont effectuées pour autant de poses que l'on désire, et selon les intervalles réglés.

Le témoin de l'intervalle de pose clignote tout au long d'activation de cette fonction. Le témoin de réglage d'exposition étendue clignote chaque fois que le volet s'ouvre.

Une fois que les prises de vues sont complétées, le fonctionnement s'interrompt automatiquement et les témoins de réglage de l'intervalle de pose ainsi que d'exposition étendue s'arrêtent de clignoter.

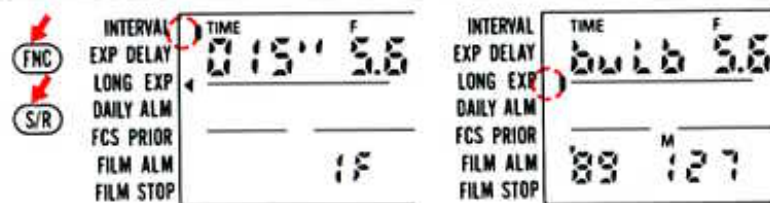

### 4. Annuler les réglages.

Utiliser dans ce cas les touches FNC et S/R.

- Si l'exposition étendue est annulée tout d'abord, l'indication "bulb" apparaît à l'ACL et l'intervalle de pose est annulé.
- Pour interrompre le fonctionnement avant que toutes les expositions ne soient effectuées, appuyer sur le sélecteur S/S deux fois.
- Une pression sur le déclencheur durant les intervalles déclenchera l'exposition étendue selon la durée spécifiée.



**Combinaison Intervalle de pose/Présélection de la mise au point  
(priorité à la mise au point)/Exposition étendue**



**1. Régler l'exposition étendue, l'intervalle de pose et la présélection de mise au point comme désiré.**

Veiller à ce que l'exposition étendue soit réglée avant de régler l'intervalle de pose. Les trois témoins suivants apparaissent: témoins de réglage d'exposition étendue, de réglage d'intervalle de pose et de réglage de présélection de la mise au point.



**2. Appuyer sur le sélecteur S/S pour commencer les opérations.**

Les prises de vues avec exposition étendue sont effectuées durant l'opération de présélection de mise au point pour autant de poses que l'on désire, avec les intervalles réglés, pour n'importe quel nombre de poses réglées.

Le témoin de l'intervalle de pose clignote tout au long de l'activation de cette fonction: le témoin de réglage d'exposition étendue clignote chaque fois que le volet s'ouvre.

Après que toutes les expositions sont complétées, le fonctionnement s'interrompt automatique et le témoin de réglage de l'intervalle de pose et celui de réglage de l'exposition étendue s'arrêtent de clignoter.



**3. Annuler les réglages.**  
 Utiliser dans ce cas les sélecteurs FNC et S/R.  
 Veiller à bien annuler le réglage de l'intervalle de pose avant d'annuler le réglage d'exposition étendue.

- Pour interrompre le fonctionnement avant que toutes les expositions ne soient effectuées, appuyer sur le sélecteur S/S deux fois.
- Le fait d'appuyer sur le déclencheur pendant les intervalles déclenche l'exposition étendue selon le réglage spécifié, si le sujet est mis au point.
- Si le sujet ne se trouve pas en position de mise au point présélectionnée après environ 8 secondes, l'appareil photo ignore cette prise de vues et reprend les opérations normales à partir du temps suivant de prise de vues.

**Combinaison Retard d'exposition/Présélection de la mise au point (Priorité à la mise au point)**

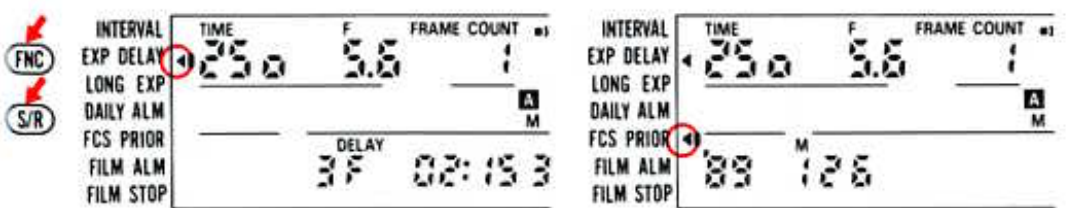

**1. Régler le retard d'exposition et la présélection de la mise au point comme désiré.**  
 Les témoins de réglage du retard d'exposition et de la présélection de la mise au point apparaissent.

- Le déplacement de la vitesse d'obturation de l'appareil photo sur "B" ou "T" annulera le réglage du retard d'exposition.

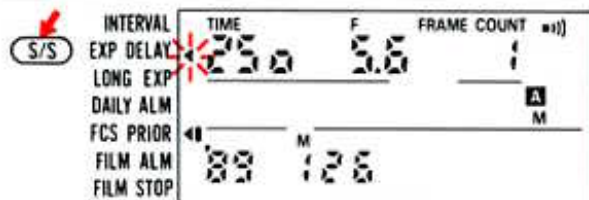

## 2. Appuyer sur le sélecteur S/S.

Le témoin de réglage de retard d'exposition commence à clignoter. Les prises de vues avec présélection de mise au point sont effectuées pour autant de poses que l'on désire, lorsque le retard atteint 00:00:00.

Une fois que toutes les expositions sont complétées, le témoin de réglage de retard d'exposition s'arrête de clignoter.

- Une pression sur le déclencheur durant le fonctionnement activera la présélection de mise au point selon le réglage spécifié.

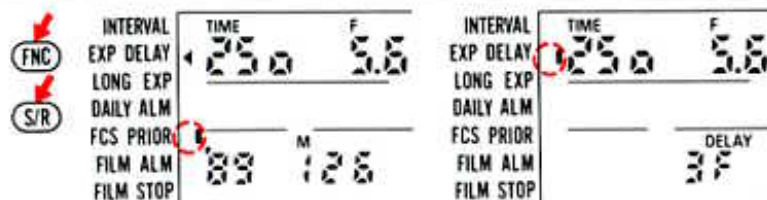

## 3. Annuler les réglages.

Utiliser dans ce cas les sélecteurs FNC et S/R.

- Une pression sur le sélecteur S/S pendant que le témoin de réglage de retard d'exposition clignote annulera la prise de vues retard d'exposition qui a été réglée.
- Si le sujet n'entre pas dans la position de mise au point préréglée après environ 8 secondes, le volet ne peut pas être déclenché.

## Combinaison Retard d'exposition/ Exposition étendue

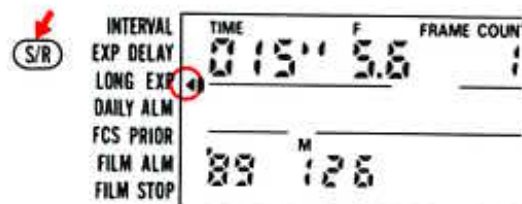

### 1. Régler la fonction d'exposition étendue comme désiré.

Le témoin de réglage d'exposition étendue apparaît dans ce cas.

Veiller à bien régler l'exposition étendue avant de régler le retard d'exposition.

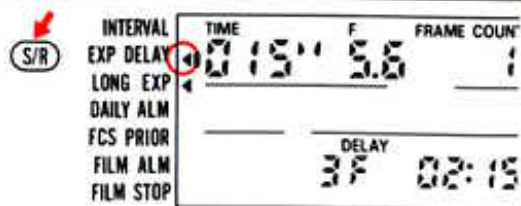

### 2. Régler le retard d'exposition.

Le témoin de retard d'exposition apparaît dans ce cas.

- Le déplacement de la vitesse d'obturation de l'appareil photo sur une vitesse autre que "B" annulera le réglage d'exposition étendue.

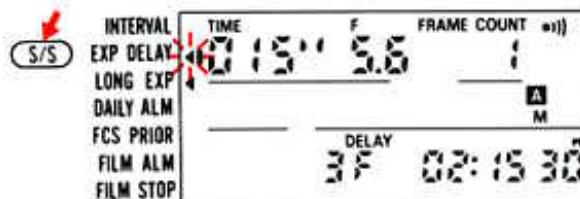

### 3. Appuyer sur le sélecteur S/S.

Les expositions étendues sont effectuées pour autant de poses que l'on désire, lorsque le retard atteint 00:00:00.

Les témoins de l'intervalle de pose clignote tout au long de l'activation de cette fonction; le témoin de réglage d'exposition étendue clignote chaque fois que le volet s'ouvre.

Après que toutes les expositions sont complétées, le fonctionnement s'interrompt automatiquement et le témoin de réglage du retard d'exposition et celui de réglage de l'exposition étendue s'arrêtent de clignoter.

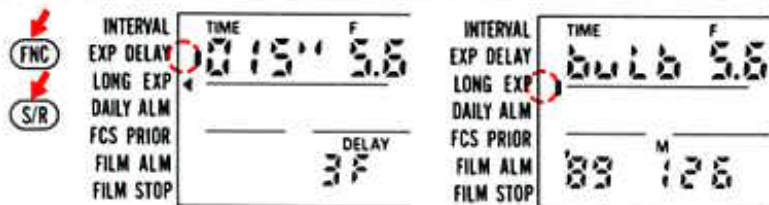

#### 4. Annuler les réglages.

Utiliser dans ce cas les sélecteurs FNC et S/R.

- Pour interrompre le fonctionnement avant que toutes les expositions ne soient effectuées, appuyer sur le sélecteur S/S deux fois.
- Le fait d'appuyer sur le déclencheur pendant le fonctionnement déclenche la prise de vues avec exposition étendue à la durée spécifiée.
- Si l'exposition étendue est annulé tout d'abord, "bulb" apparaît à l'ACL et le retard d'exposition est annulé.

#### Combinaison Retard d'exposition/Présélection de la mise au point (priorité à la mise au point)/Exposition étendue

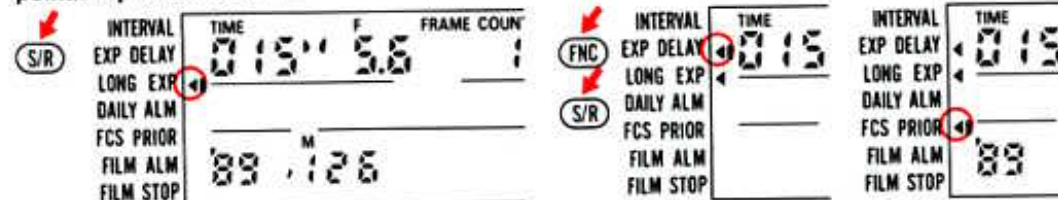

#### 1. Le témoin d'exposition étendue apparaît.

Veuillez à bien régler l'exposition étendue avant de régler le retard d'exposition.

#### 2. Régler le retard d'exposition et la présélection de mise au point.

Les témoins de retard d'exposition et de présélection de mise au point apparaissent.

- Le déplacement de la vitesse d'obturation de l'appareil photo sur un réglage autre que "B" annulera le réglage d'exposition étendue.

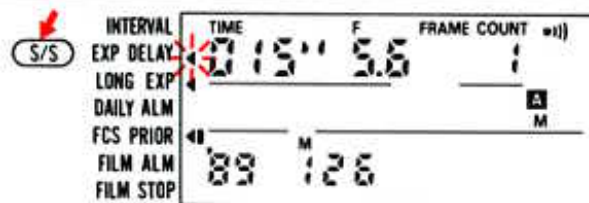

### 3. Appuyer sur le sélecteur S/S.

Les prises de vues avec exposition étendue peuvent être effectuées pour autant de poses que l'on désire, lorsque le retard atteint 00:00:00.

Le témoin de retard d'exposition clignote tout au long de l'activation de cette fonction; Le témoin de réglage d'exposition étendue clignote chaque fois que le volet est déclenché.

Une fois que toutes les prises de vues sont complétées, le fonctionnement s'interrompt automatiquement et le témoin de réglage d'exposition étendue s'arrête de clignoter.



### 4. Annuler les réglages.

Appuyer sur les sélecteurs FNC et S/R pour annuler les réglages.

- Pour interrompre le fonctionnement avant que toutes les expositions ne soient effectuées, appuyer sur le sélecteur S/S deux fois.
- Le fait d'appuyer sur le déclencheur pendant le fonctionnement déclenche l'exposition étendue selon le réglage spécifié, si le sujet est mis au point.
- Si l'exposition étendue est annulée tout d'abord, l'indication "bulb" apparaît à l'ACL et le retard d'exposition est annulé.
- Le volet ne peut pas être déclenché si le sujet n'entre pas dans la zone de mise au point présélectionnée après environ 8 secondes.

**Combinaison Présélection de la mise au point (priorité à la mise au point)/  
Exposition étendue**

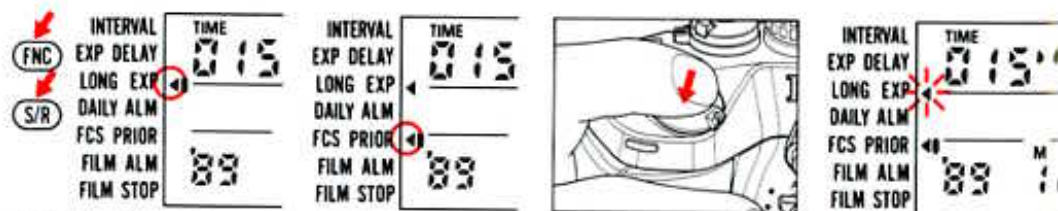

**1. Régler l'exposition étendue et la présélection de la mise au point comme désiré.**

Les témoins de réglage de l'exposition étendue et de la présélection de la mise au point apparaissent.

- Le déplacement de la vitesse d'obturation de l'appareil photo autre que "B" annulera le réglage de l'exposition étendue.

**2. Démarrer l'opération.**

Démarrer l'opération en appuyant sur le déclencheur. Le témoin de réglage d'exposition étendue clignote tout au long de l'activation de l'exposition étendue.



**3. Annuler les réglages.**

Annuler les réglages en utilisant les sélecteurs FNC et S/R.

- Une pression sur le sélecteur S/R pendant que le témoin de réglage d'exposition étendue clignote annulera le réglage de prise de vues d'exposition étendue.

Avec le déclencheur de l'appareil photo pressé, le volet s'ouvre pour une exposition étendue lorsque le sujet entre dans la zone de mise au point présélectionnée. Remarquer que le volet reste ouvert tant que l'on maintient pressé le déclencheur.

Une fois que la prise de vues est complétée, le témoin de réglage d'exposition étendue s'arrête de clignoter.

## AFFICHAGE A CRISTAUX LIQUIDES (ACL)

1. Eviter d'utiliser le MF-23 à des températures élevées (60°C ou au dessus) car l'affichage complet se noircit, rendant les informations difficiles à lire.
2. Eviter de ranger le MF-23 dans un endroit très chaud comme le coffre d'une voiture garée en plein soleil. Cela peut raccourcir la durée de vie des cristaux liquides.
3. Lorsque la température descend au-dessous de 0°C, le temps de réponse des cristaux liquides s'allonge et il se peut que les données ne s'impriment pas correctement. L'affichage redevient normal lorsque la température s'élève.
4. L'ACL du MF-23 est de très grande qualité. Toutefois, après 7 à 10 ans d'utilisation, il se peut que le contraste soit détérioré et les informations affichées peuvent être pâles. Dans ce cas, contacter un agent ou service autorisé Nikon pour remplacer l'affichage au taux en cours.

## CHANGEMENT DES PILES

Si les cristaux liquides du MF-23 se mettent à clignoter, les piles doivent être remplacées par des neuves. Après avoir effectué ce remplacement, ré-initialiser les données. Pour une température de -10°C ou moins, l'ACL peut clignoter, même avec des piles neuves du fait d'une puissance insuffisante des piles. Lorsque la température monte, les piles reprennent leur capacité normale.

1. N'utiliser aucun autre type de pile que des piles type à oxyde d'argent de 1,55V SR-44.
2. Ne pas laisser les piles en plein soleil ou sous un éclairage puissant.
3. Ne pas jeter les piles usées au feu et ne pas les démonter lorsqu'on les jette.
4. Conserver les piles hors de portée des enfants. Au cas où une pile serait accidentellement avalée, appeler immédiatement un médecin. Les éléments internes à la pile peuvent causer un problème sérieux.



## CONSEILS D'ENTRETIEN POUR LE MF-23

1. Ne pas cogner le MF-23 ou appliquer une pression sur le panneau de l'ACL.
2. Ne jamais utiliser de liquides de nettoyage sur le MF-23.

## ACCESSOIRES

### Partie inférieure de l'étui pour l'appareil photo CF-41/CF-42/CF-43

Utiliser le CF-41/CF-42/CF-43 à la place de la partie inférieure standard de l'appareil photo lorsque le MF-23 est fixé au Nikon F4/F4s.

## CARACTERISTIQUES

<b>Appareils compatibles</b>	Nikon F4/F4s	numéro de séquence, numéro fixe
<b>Fixation</b>	Charnières à l'appareil photo à la place du dos standard	<b>Zone d'impression</b> 0,7mm (hauteur)×4,0mm (largeur)×(sur les poses) 0,65mm (hauteur)×9,4mm (largeur)×(entre les poses)
<b>Sensibilité utilisable</b>	25 à 3200 ISO	<b>Option d'impression des données</b> Par action sur le sélecteur PRN
<b>Réglage de l'exposition d'impression</b>	4 étapes possibles, réglage automatique en fonction de la sensibilité de film utilisée (avec film en couleurs); réglage manuel également disponible.	<b>Fonction d'intervalle de pose</b> Intervalle jusqu'à 99 heures 59 minutes et 59 secondes; jusqu'à 99999 poses peuvent être prises entre les intervalles et jusqu'à 99999 fois.
<b>Exposition d'impression</b>	7 segments, ACL à 8 chiffres (entre les poses), 7 segments, ACL à 6 chiffres (sur les poses).	<b>Fonction d'exposition étendue</b> Durée d'exposition de 1 à 999 secondes, de 1 à 999 minutes ou de 1 à 999 heures, avec la vitesse de déclenchement sur la position "B" (en fonction de la durée de vie de la pile de l'appareil photo).
<b>Données imprimées</b>	Entre les poses: Année/Mois/Jour, Jour/Heure/Minute/Seconde), numéro fixe, comptage de poses, vitesse de déclenchement/ouverture, valeur de compensation d'exposition Sur les poses: Année/Mois/Jour, Mois/Jour/Année, Jour/Mois/Année, Jour/Heure/Minute, Heure/Minute/Seconde, comptage de poses,	<b>Fonction de présélection de la mise au point (priorité à la mise au point)</b> Le volet s'ouvre en fonction des signaux de mise au point provenant de l'appareil (avec le mode de mise au point de l'appareil phot mis sur "M")

<b>Séquence automatique d'exposition différencié</b>	Jusqu'à 19 poses peuvent être prises du même sujet en utilisant une variété d'expositions (avec une compensation de degré de 1/3 à 2 EV entre les poses, avec une plage de compensation maximum de $\pm 8$ EV)	<b>Contrôle de charge du flash</b>	Met le flash (possédant un sélecteur d'attente) 30 secondes avant le déclenchement du volet, pour l'opération de retard d'exposition ou d'intervalle de pose
<b>Fonction de retard d'exposition</b>	Le temps restant avant l'exposition peut être réglé jusqu'à 99 heures 59 minutes 59 secondes; peut prendre jusqu'à 99999 poses.	<b>Signal d'impression des données</b>	Par l'intermédiaire des contacts de l'appareil photo.
<b>Fonction d'alarme quotidienne</b>	L'alarme peut être réglée pour sonner à une heure donnée chaque jour (heure/minute/seconde)	<b>Alimentation</b>	Deux piles à oxyde d'argent de 1,55V (type SR-44)
<b>Fonction d'alarme de film</b>	L'alarme sonne lorsque le film atteint un certain nombre de poses.	<b>Autonomie des piles</b>	Environ 10 mois* à une température d'utilisation de 20°C. * Susceptible de varier en fonction du nombre de données à imprimer, de la sensibilité du film utilisé ainsi que des fonctions.
<b>Fonction d'arrêt de film</b>	Verrouille le volet et l'alarme sonne lorsque le film atteint un nombre présélectionné de poses.	<b>Précision</b>	$\pm 30$ secondes par mois à température normale (20°C).
		<b>Température</b>	- 10°C à +40°C en utilisation; - 20°C à +55°C pour le rangement.
		<b>Dimensions</b>	Env. 160mm (L) x 56mm (H) x 30mm (P)
		<b>Poids</b>	Env. 120g (sans piles)

Caractéristiques et conception sujettes à modifications sans préavis.

Toute reproduction, en tout ou partie, de ce manuel est, sauf pour de brèves citations dans des bancs d'essai ou des articles de presse, interdite sans l'autorisation écrite de NIKON CORPORATION.

***Nikon***

**NIKON CORPORATION**

FUJI BLDG., 2-3, MARUNOUCHI 3-CHOME, CHIYODA-KU, TOKYO 100, JAPON

TEL: 81-3-214-5311 / TELEX: J22601 (NIKON) / FAX: 81-3-201-5856

Imprimé au Japon 98.030 B04